

AUTOMATIC
SPRAY GUNS SERIES



USE AND
MAINTENANCE
INSTRUCTION
MANUAL



WA-M220

WITH MANIFOLD

WA-M220 WB

WATER BASE VERSION

WA-M220 L

WITH MANIFOLD & SMALL ATOMIZER



EN - IT - FR - ES - PT - DE - SE

COMPLIANCE TO STANDARD OF SPRAY GUN

ANEST IWATA Automatic Spray Guns comply with 2014/34/EU Directive relating to equipment and protective systems intended for use in explosive potentially atmospheres.	
COMPLETE COMPLIANCE MARKING:	UK CA CE II 2 G Ex h IIB T6 Gb X +5°C ≤ Ta ≤ + 40°C
ABBREVIATE MARKING ON THE SPRAY GUN:	UK CA CE II 2 G Ex h X

TECHNICAL DATA

model name	ø mm	cap	bar*	ml/min	NI/min	mm	g
WA-M220 STANDARD VERSION (without MANIFOLD)							
WA-M220	0.4 - 0.6 - 0.8 - 1.0 - 1.2	LV2	2.4	100	360	155	690
	0.4	G2P	2.4	150	530	180	
	0.6					200	
	0.8 - 1.0 - 1.2 - 1.5 - 1.6					400	
WA-M220 WB WATER BASED VERSION (without MANIFOLD)							
WA-M220 WB-081	0.8	WB1	1.5	200	340	300	690
WA-M220 WB-101	1.0			250		320	
WA-M220 WB-121	1.2			300		330	
WA-M220 WB-141	1.4			340		340	
WA-M220 WB-161	1.6			350		350	
WA-M220 L with SMALL SIZED ATOMIZER (without MANIFOLD)							
WA-M220-L044	0.4	E4	0.8	10	60	55	730
WA-M220-L064	0.6			30		80	
WA-M220-L084	0.8			45		100	
WA-M220-L104	1.0			60		130	
WA-M220-L124	1.2			75		140	
MANIFOLD UNIT							
WA-M4R							375

* Air & Fluid Manifold Connection: RC 1/8"

NOZZLE _ NEEDLE SET COMBINATION

WA-M220	Fluid Nozzle		Fluid Needle
	Size	Mark	Mark
	0.4	W200/04	WM04
	0.6	W200/06	WM05
	0.8	W200/08	WM12
	1.0	W200/10	WM12
	1.5	W200/15	WM15
	1.6	W400 /16	WM15

WA-M220 WB	Fluid Nozzle		Fluid Needle
	Size	Mark	Mark
	0.8	W200 WB/08M	WM12
	1.0	W200 WB/10M	WM12
	1.2	W200 WB/12M	WM12
	1.4	W200 WB/14M	WM15
	1.6	W200 WB/16M	WM15

Before use, adjustment or maintenance, it is important to read this instruction manual very carefully. This manual must be stored in a safe place for any future reference.

These ANEST IWATA Automatic Spray Guns comply with 2014/34/EU Directive relating to equipment and protective systems intended for use in explosive potentially atmospheres.

ABBREVIATE MARKING ON THE SPRAY GUN: UK CA CE II 2 G Ex h X

ALWAYS observe WARNINGS and CAUTIONS in this instruction manual.

Symbol	WARNING	Hazard level	Consequence
	WARNING	Potentially hazardous situation	Death or serious injury
	CAUTION		Minor to moderate injury
IMPORTANT			Property damage

1. TECHNICAL SPECIFICATIONS

Max. working air pressure:	6.8 bar (98 PSI)
Noise level (LAeqT)*:	82.4 dB(A)
Air connection:	Rc 1/8"
Fluid manifold connection:	Rc 1/8"
Max. Temperature range:	Atmosphere 5 ~ 40 °C / Air-Fluid 5 ~ 43 °C

* Measuring point: 1m backwards from gun, 1.6 m height.

2. SAFETY WARNING FIRE AND EXPLOSION

- Never use the following HALOGENATED HYDROCARBON SOLVENTS:** which can cause cracks or dissolution of gun body (aluminium) due to chemical reaction. UNSUITABLE SOLVENTS: methyl chloride, dichloromethane, 1,2-dichloroethane, carbon tetrachloride, trichloroethylene, 1,1,1-trichloroethane.
- Sparks and open flames are strictly prohibited.** Paints can be highly flammable and can cause fire. Do not expose to open flames, electrical goods, cigarettes etc.
- Securely ground spray gun using conductive air hose.** (Less than1MΩ) Always ensure that the spray gun is earthed correctly.

PROTECTION OF HUMAN BODY

- Use in a well-ventilated site, using a spray booth.** Poor ventilation can cause organic solvent poisoning and fire.
- Always wear protective gear (safety glasses, mask, gloves) to avoid inflammation of eyes and skin.** In case of any physical discomfort, immediately seek medical advice.
- Wear earplugs if necessary.** Noise level can exceed 85 dB(A), depending on operating conditions and painting site.

IMPROPER USE

- Never point gun towards people or animals.**
- Never exceed maximum working pressure or maximum operating Temperature**

- Always release air and fluid pressure before cleaning, disassembling or servicing.** Otherwise, remaining pressure can cause bodily injury due to improper operation or scattering of cleaning liquid. In order to release pressure, first stop supply of compressed air and fluid to automatic spray gun. Next, supply only piston operating air and exhaust fluid by operating fluid needle, which results in automatic supply stop of all compressed air.
- Tip of fluid needle set has a sharp point.** Do not touch the tip during maintenance to avoid accidents.
- Never use this gun to spray foods or chemicals.** Otherwise, foreign substance, could cause corrosion of fluid passages which could adversely affect health.
- Never alter this spray gun,** to avoid insufficient performance and damage.
- If something goes wrong, immediately stop operation and find the cause. Do not use again, until you have solved the problem.**
- Do not enter working areas, where robots, reciprocators, etc. are used, until they have been turned off.** Otherwise, they could cause injury.

3. HOW TO CONNECT

CAUTION: (Use WA-M220 only with manifold WA-M4R)

- Use clean air filtered through air dryer and air filter.
 - When using this automatic gun for the first time after purchase, spray cleaner to clean fluid passages and remove rust preventive oil.
 - Use three-way solenoid valve of more than ø 4 inner dia. cross-sectional area and air hose of over ø 6 inner dia. and less than 10m length. Small dia. of solenoid valve and longer air hose between three-way solenoid valve and gun can cause delay in operation.
 - Firmly fix hose to spray gun, to avoid that the disconnection of hose during operation, can cause bodily injury.
- Connect the gun to the manifold (12) by tightening wing bolt (9) then fit the manifold (12) to fitting stay, aim at spraying direction and fix it by fixing bolt.
 - Connect atomizing air hose to atomizing air inlet (CAP marked side) fan air hose to fan air inlet (FAN marked side) and operating air hose to operating air inlet (CYL marked side) tightly.
 - Connect fluid hose to fluid inlet (FLU marked side) tightly. In case of circulation usage, connect fluid hose to fluid outlet (CIR marked side) tightly, too. In the case of not usage with circulation system, fix tightly the plug (ref.17 as standard accessory) on CIR marked side orifice.
 - Flush the gun fluid passages with a compatible cleaner.
 - Supply paint, test spray and adjust fluid output, air volume and pattern width.

CONNECTING EXAMPLE - DIMENSIONS

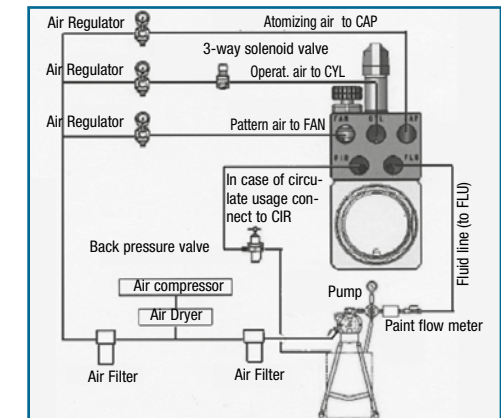

HOW TO CHANGE UNIONS FOR CIRCULATION USAGE

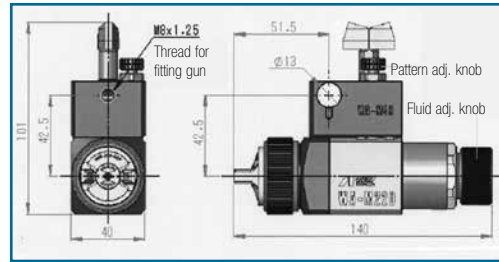

IMPORTANT

1. Pull plug (3-2) out from gun body, with attached screw (19) as standard accessory.
2. Put O'ring (3-3) as standard accessory, where plug (3-2) has been removed.
3. Connect fitting joint tightly to fluid outlet of manifold (CIR).
4. Connect fluid hose to the joint.



4. HOW TO OPERATE

Suggested operating air pressure is 4 to 5 bar (57 to 71 PSI).

NOTE: Valve orifice inside three-way solenoid valve should be minimum 4mm (0.157in) and also operating air hose length should be within 10m (32.8ft) with the inner diameter more than 6mm (0.236in) to avoid delayed operation and any kind of failure.

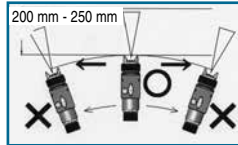

5. MAINTENANCE & INSPECTION

CAUTION
Before carrying out maintenance and inspection ALWAYS observe SAFETY WARNING indications.

- Never use spare parts that are not Anest Iwata originals.
- Never damage fluid nozzle tip, fluid needle or air cap holes.
- Never immerse the spray gun completely in liquids such as thinner.
- Never soak air cap in cleaning liquid for extended period even if cleaning.

HOW TO PROCEED

The fluid passages of the gun, must be cleaned thoroughly after each use, especially after use with bi-component paints. Incomplete cleaning can cause defective pattern shape.

1. Clean fluid passages and air cap set (1). Spray a small amount of cleaner to clean fluid passages. Incomplete cleaning can fail pattern shape and uniform particles. Especially clean fully and promptly after use with two-component paint.
2. Clean each section with brush soaked with cleaner and wipe out with waste cloth. Do not immerse the whole gun in the cleaner. If done, it can damage parts. When cleaning, never scratch any holes of air cap set, fluid nozzle, or fluid needle set.
3. Disassembling: Before disassembling, fully clean fluid passages. During disassembly, do not damage seat sections.

A. Disassemble gun and manifold. Manifold can be kept on fixing stay. Cause manifold is kept on fixing stay, when spray operation continues, just connect gun to manifold without re-positioning. Hoses are kept on fixing manifold. No need to disconnect and connect again, when maintenance is carried out.

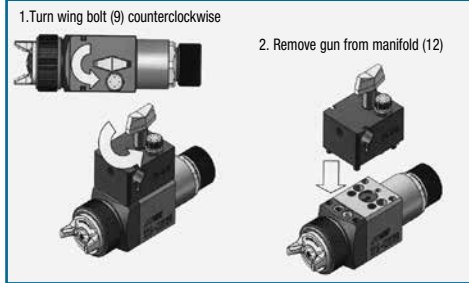

B. Disassemble fluid adjustment set (7), piston spring (6), fluid needle valve spring (5) and fluid needle set (2-2). Pull fluid needle set (2-2) straight to protect fluid needle packing set (3-4). Remove fluid adj. set (7), piston spring (6) and fluid needle valve spring (5), then pull out fluid needle set (2-2) from gun body. Pay attention so that fluid adj. set (7) does not suddenly fly out since it is strongly pushed by fluid valve spring (5) and piston spring (6).

C. Disassemble air cap set (1) and fluid nozzle (2-1). Remove fluid nozzle (2-1) after removing fluid needle set (2-2) or while keeping fluid needle (2-2) pulled, in order to protect seat section.

D. Disassemble air piston set (4). Screw rear section of fluid needle set (2-2) into piston (4) and pull out piston set (4). Be careful not to damage piston packing (4-1) and o'rings when pulling out piston set (4).

E. Disassemble gun body and fluid needle packing set (3-4). Disassemble front part and rear part of gun body removing 2 hex. socket head bolts (3-6) from body. Then remove fluid needle packing set (3-4) from front part of gun and remove filler block nut (8) from rear part of gun body.

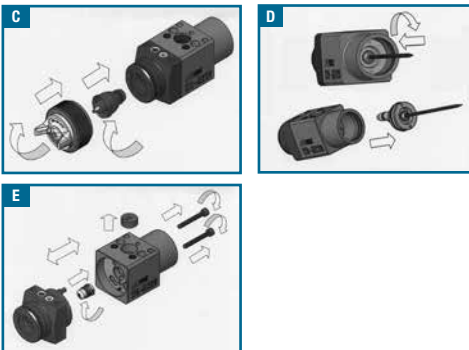

INSPECTION & REPLACEMENT STANDARD

WHERE TO INSPECT	REPLACEMENT PART
a. Each hole passage of air cap (1) and fluid nozzle (2-1).	Replace if it is crushed or deformed.
b. Packing and O ring	Replace if it is deformed or worn out.
c. Leakage from seat section between fluid nozzle (2-1) and fluid needle set (2-2).	Replace them if leakage does not stop after fully cleaning fluid nozzle (2-1) and fluid needle set (2-2). If you replace fluid nozzle (2-1) or fluid needle set (2-2) only, fully match them and confirm that there is no leakage.

4. To adjust fluid needle packing set (3-4), first tighten it by hand while fluid needle set (2-2) is inserted. Then tighten it further about 1/6 turn (60-degree) by wrench. When you remove needle packing set (3-4), do not leave plastic piece of needle packing set (3-4) in the gun body.

IMPORTANT: If you tighten fluid needle packing set (3-4) too much, fluid needle set (2-2) does not move smoothly, resulting in paint leakage from tip of fluid nozzle (2-1). Try to adjust it carefully while pulling and pushing fluid needle set (2-2) by hand checking its movement. If it is tightened too much, first fully loosen it, then tighten it again carefully. After, assemble gun completely while pulling piston (4) and checking movement of fluid needle set (2-2). If fluid needle set (2-2) does not move smoothly, disassemble again and try to adjust it with the same process.

5. Assemble gun body. Insert filler block nut to hole of rear part of gun body and insert pin of the front part of gun body to the hole positioned on the front of rear part of gun body as indicated. Connect front part with the rear part of gun body, tightening 2 hex. socket head bolts (3-6) equally while fluid needle (2-2) is inserted to get right centre position. While tightening the 2 hex. socket head bolts (3-6) to accurately adhere the rear part of the gun to the front part, make sure that the contact planes are at the same level.

IMPORTANT: Tighten 2 hex. socket head bolts (3-6) while fluid needle set (2-2) is inserted to avoid that fluid needle set (2-2) will not move smoothly. The rear part of gun body should be adhered to front part and the 2 contact planes with manifold (12) should be at the same level, to avoid air and fluid leakage. Tighten 2 hex. socket head bolts (3-6) equally.

Tool: Hex. Socket screw key (width 4mm) - Hex socket head bolt.

6. Assemble piston set (4). Screw rear section of fluid needle set (2-2) into piston (4) and insert piston set (4) into the gun body. Apply grease to piston packing (4-1) and O'rings. Δ marks are indicated on bottom side of piston. When you insert piston set (4) into the gun body, please make sure the position of Δmarks are correct. Δ marks must be positioned upper side and bottom side of gun body.

IMPORTANT: Apply grease to piston packing (4-1) and O'rings to avoid that piston set (4) does not move smoothly.

7. Assemble fluid nozzle (2-1) and air cap set (1). Tighten fluid nozzle (2-1) and air cap set (1) to the gun body.

IMPORTANT: Fluid nozzle (2-1) should be tightened firmly in order to avoid fluid leakage and fluttering.

Tools : Wrench (width 19mm) - Fluid nozzle

8. Position of the 2 horns of the air cap set (1), for easier assembly. The body side has 1 pin to determine air cap position correctly (Vertical or Horizontal). The air cap has 2 pins for the same function, so air cap can move between the 2 pins 90°. If the air cap is installed correctly, according to air cap marking, it will be possible to get the proper position.

IMPORTANT: Turn air cap (1) and when 2 pins hit, tighten air cap cover and fix it. Horn position is horizontal or vertical.

9. Assemble fluid needle set (2-2), fluid needle valve spring (5), piston spring (6) and fluid adj. set (7) to gun body. Apply Vaseline or oil to thread section of fluid adj. set (7) and insert it into gun body while keeping it fully opened.

IMPORTANT: If fluid adj. set (7) is not fully opened, tip seat section of it can contact and damage fluid nozzle (2-1) and cause seizure thread.

Tool: Wrench (width 32mm) - Fluid adj. set

10. Turn pattern adj. set (11) counter-clockwise to fully open. And then tighten pattern adj. guide into manifold (12).

IMPORTANT: If pattern adj. set (11) is not fully opened, tip of it can contact and damage tip of manifold set (12) and cause seizure of thread.

Tool: Wrench (width 13mm) pattern adj. knob

11. Connect the gun to the manifold (12). Gun is adhered to manifold firmly. Gun should be adhered to manifold (12) to avoid air and fluid leakage.

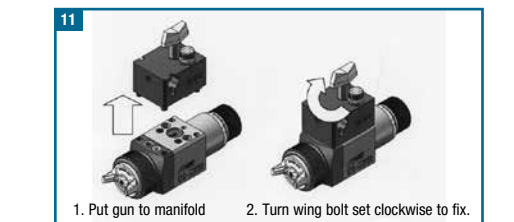
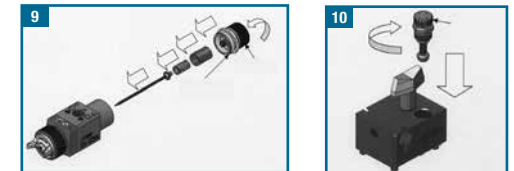
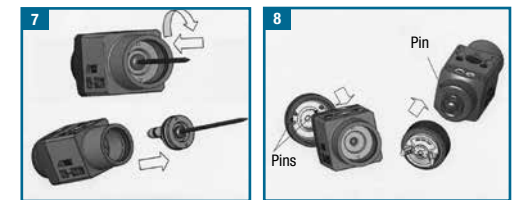
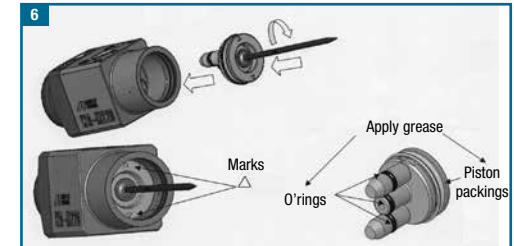
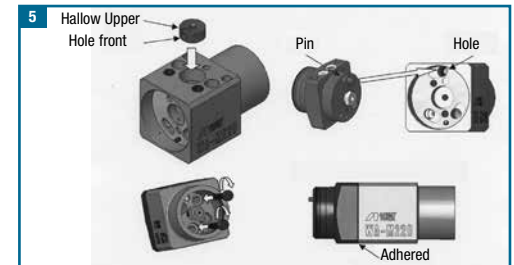
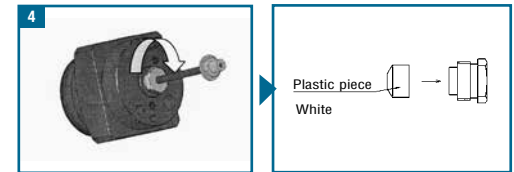

6. TROUBLESHOOTING

GUN DOES NOT SPRAY



- Fluid adj. set (7) closed. Check and adjust.
- Tip hole of nozzle obstructed. Check and clean.
- Paint buildup, between fluid needle set (2-2) and needle packing set (3-4). Check and clean.

INTERMITTENT SPRAY PATTERN



- Air escapes from fluid nozzle (2-1) and tapered seat of gun body. Check, clean & replace if necessary.
- Air escapes from fluid needle packing set (3-4). Tighten.
- Air escapes from hose joint. Tighten.

DEFECTIVE SPRAY PATTERN

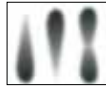

- Dirty nozzle (2-1) or air cap (1). Clean carefully.
- Fluid nozzle (2-1) or air cap (1) has been damaged. Replace if damaged.
- Fluid nozzle (2-1) is not properly fitted. Remove and clean seated section.
- Paint viscosity too high or too low. Dilute paint or increase viscosity.
- Fluid output too high or too low. Adjust fluid adj. set (7) to reduce or increase.

LEAKING



- Fluid nozzle (2-1), needle set (2-2) dirty, damaged, worn on seat. Clean or replace if necessary.
- Fluid adjustment knob is loose. Tighten.
- Fluid needle spring is worn. Replace.
- Fluid nozzle (2-1) and gun body are loose. Tighten.
- Needle packing set (3-4) dirty or too tighten. Clean or adjust.
- Needle packing set (3-4) is worn or too loose. Replace or adjust.
- Needle packing set (3-4) and fluid needle set (2-2) are worn. Replace.
- Quick lock-release system of manifold (12) is loose. Tighten.
- Manifold seal (15) damaged or worn. Replace.
- Piston set (4) dirty, damaged, worn on seat. Clean or replace if necessary.
- Gun body seal, dirty, damaged, worn on seat. Clean or replace if necessary.
- Piston spring (6) is worn. Replace.
- Piston O'rings (4-2) worn. Replace.

7. SPARE PARTS LIST

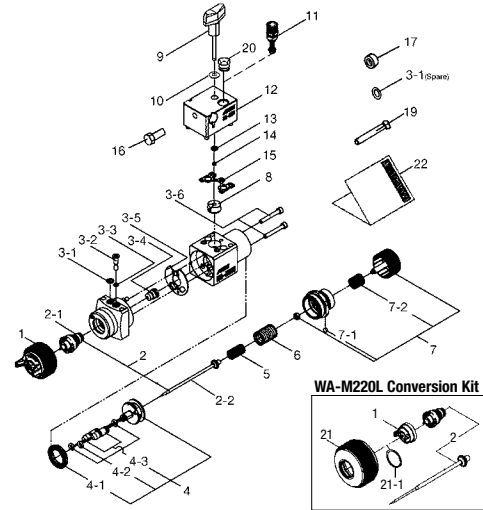

Ref.	DESCRIPTION
1	Air cap set
2	● Fluid nozzle-needle set
2-1	Fluid nozzle
2-2	Fluid needle
3-1	● O'ring
3-2	Plug
3-3	● O'ring
3-4	Fluid needle packing set
3-5	Gun unit seal
3-6	Hex. socket head bolt
4	Piston set
4-1	● Piston packing
4-2	● O'ring
4-3	● Air valve
5	Fluid needle valve spring
6	Piston spring
7	Fluid adj. set
7-1	Ball
7-2	Fluid adj. spring
8	Filler nut block
9	Wing bolt set
10	Washer
11	Pattern adj. set
12	Manifold set WA-M4R
13	Turn shaft washer
14	Retaining ring
15	Manifold seal
Accessories	
16	Fixing bolt
17	Hex. plug
3-1	O'ring
19	Screw
20	Hex. plug
WA-M220L Conversion Kit	
1	Air Cap
21	Air cap cover
21-1	Packing
2	Fluid needle

● Marked parts are wearable parts.

NOTE: When ordering parts, specify gun model, part name with ref. No. and marked No. of air cap set, fluid nozzle and fluid needle.

⚠ Prima di procedere all'installazione, alla messa in funzione, alla regolazione o alle operazioni di manutenzione, leggere attentamente il presente manuale d'istruzione, che deve essere conservato per ogni futuro riferimento.

Le pistole automatiche per verniciatura ANEST IWATA sono in conformità alla direttiva 2014/34/EU relativa alle apparecchiature ed ai sistemi di protezione destinati all'uso in atmosfere esplosive.

MARCATURA ABBREVIATA SULLA PISTOLA: UK CA CE II 2 G Ex h X

⚠ Assicurarsi di rispettare SEMPRE, le avvertenze per la sicurezza, contenute nel suddetto manuale d'istruzione.

Simbolo	SIGNIFICATO	Livello di pericolo	Conseguenze
⚠	AVVERTENZE	Situazione potenzialmente pericolosa.	Seri rischi per la salute e la vita dell'operatore.
	ATTENZIONE		Rischi moderati per il prodotto e l'operatore.
IMPORTANTE			Danni materiali.

1. SPECIFICHE TECNICHE

Max. pressione d'esercizio aria:	6.8 bar (98 PSI)
Livello di rumorosità (LAeqT)*:	82.4 dB(A)
Raccordo aria	Rc 1/8"
Raccordo materiale base	Rc 1/8"
Max. Temperatura:	Ambiente 5 ~ 40 °C - Aria/Fluido 5 ~ 43 °C

*Punto di misurazione: 1 m dietro la pistola, 1,6 m d'altezza.

2. AVVERTENZE DI SICUREZZA

RISCHI DI INCENDI ED ESPLOSIONI

- Mai utilizzare SOLVENTI IDROCARBURI ALOGENATI**, che potrebbero causare danni e scioglimento delle parti in alluminio del corpo pistola, provocati da reazioni chimiche. SOLVENTI INCOMPATIBILI: cloruro di metile, diclorometano, 1,2-dicloroetano, tetracloruro di carbonio, tricloretilene, 1,1,1-tricloroetano.
- La presenza di fiamme libere e la produzione di scintille è severamente vietata.** I prodotti utilizzati possono essere altamente infiammabili e quindi causa di gravi incendi. Evitare ogni azione che potrebbe provocare incendi, come fumare, provocare scintille o qualsiasi rischio elettrico.
- Collegare correttamente a terra la pistola per verniciatura, utilizzando un tubo aria conduttivo.** (Minore di 1MΩ). Controllare periodicamente la stabilità della messa terra.

RISCHI PER LA SALUTE

- Usare la pistola per verniciatura in ambienti, ben ventilati utilizzando la cabina di verniciatura.** Una ventilazione inadeguata o insufficiente potrebbe provocare un'intossicazione da solventi organici o causare incendi.
- Indossare sempre indumenti protettivi (occhiali di protezione, maschera, guanti).** Per evitare che il contatto con i materiali irritanti, provochi infiammazione agli occhi ed alla pelle. Nel caso in cui si verificasse anche il più lieve rischio di danno fisico, consultare immediatamente un medico.
- Se è necessario indossare i tappi fonozanti.** Il livello di rumorosità può superare 85 dB(A) e dipende dalle condizioni d'utilizzo e dall'area di lavoro.

RISCHI DI USO IMPROPRIO

- MAI puntare la pistola in direzione del corpo umano o di animali.**
- MAI superare la pressione o la temperatura massima d'esercizio.**
- Scaricare sempre la pressione dell'aria e del materiale, prima delle operazioni di pulizia, disassemblaggio e di manutenzione.** Altrimenti la pressione residua potrebbe causare ferite al corpo provocate da operazioni scorrette o dall'emissione dei liquidi usati per la pulizia.

Per scaricare la pressione, chiudere l'alimentazione dell'aria compressa e della vernice. Quindi fornire solo l'aria al pistone e scaricare il materiale operando sull'astina. Questa azione provocherà l'arresto automatico dell'aria compressa.

- L'estremità dell'astina è tagliente.** Per non rischiare di ferirsi, evitare di toccare l'estremità dell'astina durante le operazioni di manutenzione.
- Mai spruzzare prodotti alimentari o chimici con questa pistola.** Altrimenti la miscela di sostanze estranee potrebbe causare la corrosione dei passaggi vernice, con conseguenti danneggiamenti alla pistola e rischi per la salute.
- Mai modificare la pistola per verniciatura**, per evitare danneggiamenti che potrebbero compromettere la qualità del risultato.
- Nel caso di malfunzionamenti, sospendete immediatamente le operazioni di verniciatura per la ricerca del guasto. Non utilizzare nuovamente il prodotto finché non si è risolto il problema.**
- Mai entrare nelle aree di lavoro delle attrezzature (come: robot, reciprocatori, ecc.), finché queste non siano state disattivate.** Altrimenti, il contatto con i macchinari in funzione potrebbe essere causa di incidenti e ferimenti.

3. COLLEGAMENTO

ATTENZIONE

- (Utilizzate il modello WA-M220 solo ed esclusivamente con la base WA-M4R).
- Per alimentare la pistola utilizzare aria filtrata ed asciutta.
 - Quando si utilizza la pistola per la prima volta dopo l'acquisto, pulire i passaggi vernice spruzzando detergente compatibile per rimuovere l'olio antrigine.
 - Utilizzare una valvola solenoide a tre vie il cui diametro della sezione interna dovrà essere maggiore di 4 mm ed una tubazione aria con un diametro interno maggiore di 6 mm e con lunghezza non superiore a 10m. Altrimenti, una valvola solenoide con un diametro troppo piccolo ed una tubazione aria di lunghezza eccessiva tra la valvola e la pistola, potrebbero causare ritardi nelle operazioni.
 - Collegare saldamente la tubazione alla pistola, per evitare che lo scollamento della tubazione o le perdite durante le operazioni di verniciatura provochino ferite gravi al corpo.
- Fissare la pistola alla base (12) tramite il dado ad alette (9), assemblare la base (12) alla staffa di fissaggio, direzionare il getto di verniciatura e bloccare la pistola nella posizione corretta, tramite il bullone di fissaggio.
 - Collegare saldamente la tubazione dell'aria al lato aria d'atomizzazione (siglato CAP), la tubazione dell'aria del ventaglio al lato aria ventaglio (siglato FAN), e la tubazione dell'aria di funzionamento al lato aria di funzionamento (siglato CYL).
 - Collegare saldamente il tubo materiale al lato d'entrata del materiale (siglato FLU). In caso di utilizzo con ricircolo, collegare saldamente la tubazione del materiale al lato di uscita del materiale (siglato CIR). In caso di utilizzo senza ricircolo fissare il tappo (17) nel foro del lato d'uscita siglato CIR.
 - Alimentare la pistola automatica con detergente e spruzzare per pulire i passaggi vernice.
 - Alimentare la pistola automatica con la vernice, verificare lo spruzzo e regolare il volume dell'aria, la portata del materiale ed il ventaglio secondo le vostre necessità.

ESEMPIO DI COLLEGAMENTO - DIMENSIONI

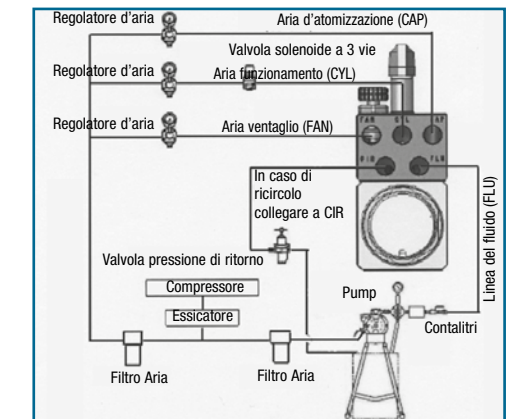

SOSTITUZIONE DEI RACCORDI PER L'UTILIZZO CON RICIRCOLO

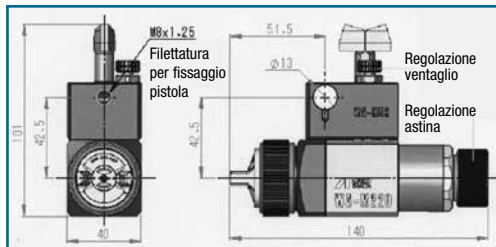

IMPORTANTE

1. Rimuovere il tappo (3-2) dal corpo pistola con l'utilizzo della vite (19) fornita come accessorio.
2. Inserire l'o ring (3-3) in dotazione dove è stato rimosso il tappo (3-2).
3. Collegare saldamente il raccordo all'uscita materiale della base (CIR).
4. Collegare la tubazione del materiale al raccordo (FLU).

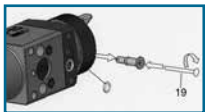

4. COME OPERARE

Regolare la pressione d'esercizio aria tra 4 e 5 bar (57 e 71 PSI).

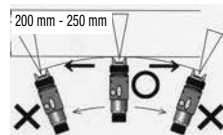

NOTA: Il diametro interno della valvola solenoide a tre vie dovrebbe misurare minimo \varnothing 4 mm (0.157 in) e la lunghezza del tubo aria di funzionamento non dovrebbe essere maggiore di 10 m (32.8 ft) ed avere un diametro interno maggiore di \varnothing 6 mm (0.236 in) per evitare ritardi durante le operazioni e difetti nelle applicazioni.

5. MANUTENZIONE ED ISPEZIONE

Prima di procedere a qualsiasi operazione d'ispezione e manutenzione, leggere sempre ed osservare scrupolosamente tutte le indicazioni sulle Avvertenze di Sicurezza.

ATTENZIONE

- Mai utilizzare altri componenti o parti di ricambio che non siano originali ANEST IWATA.
- Mai danneggiare i fori dell'ugello aria, dell'ugello materiale e l'estremità dell'astina.
- Mai immergere completamente la pistola nei liquidi come solvente.
- Mai lasciare immerso l'ugello aria nel liquido di pulizia per un periodo prolungato, anche durante la pulizia.

COME PROCEDERE

I passaggi del materiale devono essere accuratamente puliti dopo ogni utilizzo della pistola e in particolar modo dopo l'uso di vernici bi-componenti. Una pulizia incompleta potrebbe causare difetti alla forma del ventaglio.

1. Pulire tutti i passaggi del materiale e del set ugello aria (1). Spruzzare una piccola quantità di liquido di pulizia per pulire i passaggi vernice. Una pulizia incompleta può provocare difetti alla forma del ventaglio. Pulire completamente ed immediatamente dopo l'utilizzo della pistola con vernici bi-componenti.
2. Pulire ogni sezione con uno spazzolino imbevuto di liquido di pulizia ed uno strofinaccio assorbente. Mai immergere completamente la pistola nel liquido di pulizia, in quanto ciò potrebbe causare danni al prodotto. Durante la pulizia, evitate di graffiare le superfici dei fori dell'ugello aria, dell'ugello materiale e l'astina.
3. **SMONTAGGIO:** Prima dello smontaggio della pistola detergere tutti i passaggi vernice. Durante lo smontaggio fate attenzione a non graffiare le sezioni delle sedi.
4. **Smontare la pistola e la base.** La base può rimanere montata alla staffa di fissaggio. Visto che la base può rimanere montata alla staffa di fissaggio, quando riprendete le operazioni di verniciatura, collegate semplicemente la pistola alla base, senza la necessità di direzionarla nuovamente. Anche le tubazioni rimarranno montate sulla base, quindi non sarà necessario scollegarle e ricollegarle durante le operazioni di manutenzione.

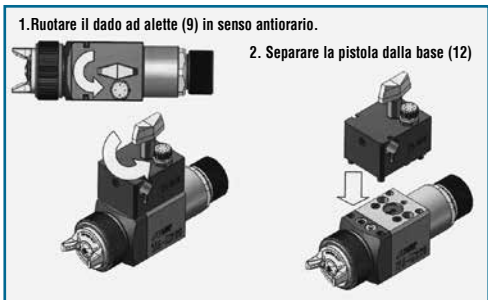

B. Rimuovere il set regolazione astina (7), la molla pistone (6), la molla astina (5) e l'astina (2-2). Estrarre il set astina (2-2) in linea retta, per proteggere il set guarnizione astina (3-4).
Rimuovere il set regolazione astina (7), la molla pistone (6), la molla astina (5), quindi estrarre l'astina (2-2) dal corpo pistola. Fare attenzione che la regolazione astina (7) non venga spinta fuori bruscamente, poiché subisce una forte pressione dalla molla astina (5) e dalla molla del pistone (6).

C. Rimuovere l'ugello aria (1) e l'ugello materiale (2-1). Rimuovere l'ugello materiale (2-1) dopo aver rimosso il set astina (2-2), o mentre l'astina (2-2) rimane tirata, per proteggere la sezione della sede.
Attrezzi: Chiave (19 mm) - Ugello materiale

D. Rimuovere il pistone (4). Avvitare la sezione posteriore dell'astina (2-2) nel pistone (4) per estrarlo. Attenzione a non danneggiare la guarnizione del pistone (4-1) e l'O'ring quando lo estraete.

E. Smontare il corpo pistola e la guarnizione astina (3-4). Smontare la parte frontale e posteriore del corpo pistola, rimuovendo le due viti a testa esagonale (3-6). Quindi estrarre il set guarnizione astina (3-4) dalla parte frontale della pistola e il nottolino di tenuta (8) dalla parte posteriore del corpo pistola.
Attrezzi: Chiave a brugola esagonale (4mm) - Viti a testa esagonale. Chiave (10mm) - Set guarnizione astina.

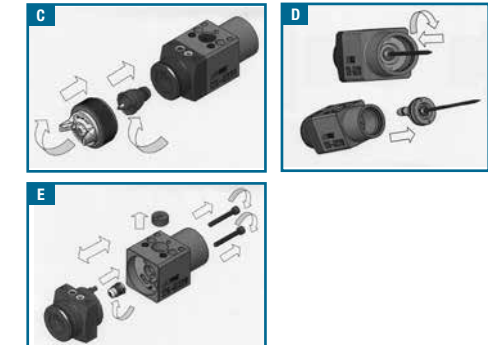

ISPEZIONI & SOSTITUZIONI STANDARD

PARTI DA CONTROLLARE	PARTI DA SOSTITUIRE
a. Ogni foro di passaggio dell'ugello aria (1) e dell'ugello materiale (2-1).	Sostituire se schiacciato o deformato.
b. Guarnizioni ed O'ring.	Sostituire se deformate od usurate.
c. Perdite dalle sezioni delle sedi tra l'ugello materiale (2-1) e l'astina (2-2).	Sostituire se le perdite non si arrestano anche dopo che il set ugello materiale (2-1) e l'astina (2) sono stati completamente puliti. Se sostituite solo l'ugello materiale (2-1) o l'astina (2-2), verificate il corretto accoppiamento di entrambi ed accertatevi che non vi siano eventuali perdite.

4. La regolazione del set guarnizione astina (3-4) deve sempre essere effettuata con l'astina (2-2) montata e nel seguente modo: chiudere manualmente e successivamente stringere con l'apposita chiave per circa 1/6 di giro (60 gradi). Quando rimuovete il set guarnizione astina (3-4), non lasciate il pezzo di plastica della guarnizione astina (3-4) dentro al corpo.

IMPORTANTE: Un avvitamento eccessivo del set guarnizione astina (3-4), può provocare un impedimento al movimento del set astina (2-2), con conseguente trafilamento di vernice dall'estremità dell'ugello materiale (2-1). Regolare lentamente, controllando il movimento del set astina (2-2). Se risultasse eccessivamente avvitato, svitatelo completamente ed avvitalo nuovamente con cura. Assemblate poi completamente la pistola, tenendo tirato il pistone (4) e controllando il movimento del set astina (2-2). Se il movimento del set astina (2-2) non risultasse ancora corretto, disassemblate nuovamente e regolate con cura utilizzando il procedimento sopra-indicato.

5. **Assemblare il corpo pistola.** Inserire il nottolino di bloccaggio nel foro della parte posteriore della pistola ed il perno della parte anteriore del corpo nel foro posizionato sul fronte della parte posteriore del corpo come indicato nella figura. Unire la parte frontale alla parte posteriore del corpo pistola, stringendo uniformemente le 2 viti di fissaggio (3-6) con l'astina (2-2) inserita, per assicurare il corretto posizionamento in asse. Avvitando le 2 viti di fissaggio (3-6) assicuratevi che la parte anteriore e quella posteriore aderiscano perfettamente e che i piani di contatto siano perfettamente in asse l'uno con l'altro.

IMPORTANTE: Stringere le 2 viti di fissaggio (3-6) con l'astina (2-2) inserita per evitare impedimenti al movimento dell'astina (2-2) stessa. La parte anteriore e quella posteriore dovranno aderire perfettamente e i 2 piani in contatto con la base (12) dovranno essere perfettamente in asse, per evitare eventuali trafilamenti di aria o vernice. Stringere le 2 viti di fissaggio (3-6) in modo uniforme.
Attrezzi: Chiave a brugola (4mm) - Viti di fissaggio

6. **Assemblare il set pistone (4).** Avvitare la parte posteriore della astina (2-2) nel pistone (4) ed inserire il pistone (4) nel corpo pistola. Applicare del grasso alla guarnizione del pistone (4-1) ed agli o'ring. I simboli Δ sono indicati nella parte posteriore del pistone. Quando inserite il pistone (4) nel corpo, verificate la corretta posizione dei simboli Δ , che dovranno risultare collocati sul lato superiore ed inferiore del corpo pistola.
IMPORTANTE: Applicare del grasso alla guarnizione del pistone (4-1) ed agli O'ring, per evitare impedimenti al movimento del pistone (4).

7. **Assemblare l'ugello materiale (2-1) e l'ugello aria (1).** Avvitare l'ugello materiale (2-1) e l'ugello aria (1) al corpo pistola.
IMPORTANTE: L'ugello materiale (2-1) dovrà essere avvitato saldamente, per evitare trafilamenti di vernice e vibrazioni.
Attrezzi: Chiave (19mm) - Ugello materiale

8. **Direzionare correttamente l'ugello aria (1)** Grazie alla presenza di 2 perni all'interno dell'ugello aria e di 1 perno posizionato sul corpo pistola è possibile determinare la posizione orizzontale o verticale dell'ugello aria, tramite un movimento di 90°.
IMPORTANTE: Ruotare l'ugello aria (1), quando i perni si toccano, stringere la ghiera dell'ugello aria per fissarlo. La posizione può essere orizzontale o verticale.

9. **Assemblare al corpo pistola il set astina (2-2), la molla astina (5), la molla pistone (6) e la regolazione astina (7) con la regolazione completamente aperta applicando preventivamente Vaseline o olio alla sezione filettata della regolazione astina.**
IMPORTANTE: Se la regolazione astina (7) non è completamente aperta, l'estremità dell'astina potrebbe entrare in contatto con l'ugello materiale (2-1) danneggiandolo e causare il grippaggio della filettatura.
Attrezzi: Chiave (32mm) - Regolazione astina.

10. **Aprire completamente la regolazione ventaglio (11) ruotandola in senso antiorario, ed avvitarla la guida della regolazione ventaglio nella base (12).**
IMPORTANTE: Se la regolazione ventaglio (11) non viene aperta completamente, la sua estremità può danneggiare la sede nella base (12) e causare il grippaggio della filettatura.
Attrezzi: Chiave (13mm) Regolazione ventaglio

11. Collegare la pistola alla base rimovibile (12). **La pistola deve aderire perfettamente alla base (12) per evitare trafilamenti di aria o vernice.**

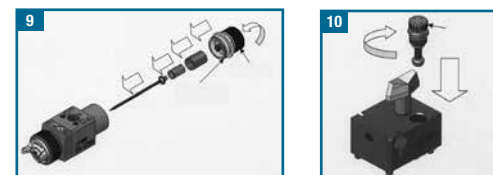
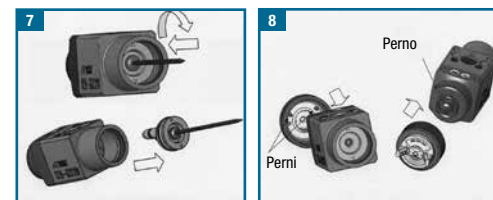
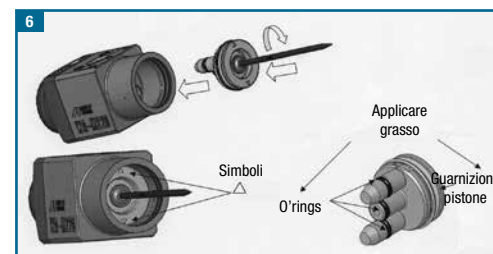
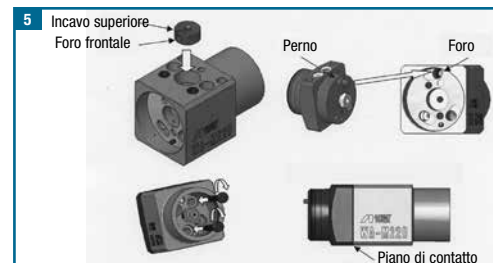
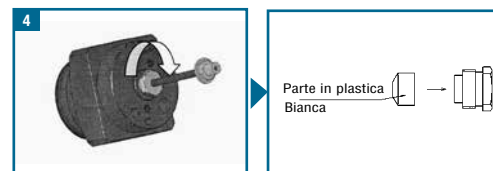

1. Collegare la pistola alla base 2. Ruotare il dado ad alette per fissare

6. PROBLEMI, CAUSE E RIMEDI

MANCATA FUORIUSCITA DI VERNICE

- Regolazione astina (7) non sufficientemente aperta. Verificare e regolare.
- Foro ugello materiale ostruito. Verificare e pulire.
- Accumulo di vernice tra l'astina (2-2) ed il set guarnizione astina (3-4). Verificare e pulire.

ATOMIZZAZIONE AD INTERMITTENZA

- Trafilamento d'aria dall'ugello materiale (2-1) e le sedi coniche del corpo pistola. Verificare, pulire e sostituire se necessario.
- Trafilamento d'aria dalla guarnizione astina (3-4). Stringere.
- Trafilamento d'aria dal raccordo della tubazione del materiale. Stringere.

DIFETTI DEL VENTAGLIO

- Ugello materiale (2-1) o ugello aria (1) incrostatati di vernice. Pulire accuratamente.
- Ugello materiale (2-1) o ugello aria (1) danneggiati. Sostituire se necessario.
- Ugello materiale (2-1) non inserito correttamente. Rimuovere per pulirne la sede.
- Viscosità vernice troppo elevata o troppo bassa. Diluire la vernice o aumentare la viscosità.
- La portata della vernice è troppo elevata o troppo bassa. Registrare la regolazione astina (7), per ridurre o aumentare la portata.
- Ugello materiale (2-1) e astina (2-2) non posizionati correttamente. Pulire o sostituire se necessario.

TRAFILAMENTO DELLA VERNICE

- Ugello materiale (2-1), set astina (2-2) incrostatati, danneggiati o usurati nella sede. Pulire o sostituire se necessario.
- Dado regolazione astina allentato. Stringere.
- Molla astina usurata. Sostituire.
- Ugello materiale (2-1) e corpo pistola allentati. Stringere.
- Set guarnizione astina (3-4) sporca o troppo stretta. Pulire o regolare.
- Guarnizione astina (3-4) consumata o troppo allentata. Sostituire o regolare.
- Guarnizione astina (3-4) e astina (2-2) usurate. Sostituire.
- Sistema di blocco e sblocco rapido della base (12) allentato. Stringere.
- Guarnizione tenuta base (15) danneggiata o usurata. Sostituire.
- Superficie sede set pistone (4) sporca, danneggiata o usurata. Pulire o sostituire se necessario.
- Superficie sede guarnizione corpo pistola sporca, danneggiata o usurata. Pulire o sostituire se necessario.
- La molla pistone (6) è usurata. Sostituire.
- L'O'ring del pistone (4-2) è usurato. Sostituire.

7. ELENCO PARTI DI RICAMBIO

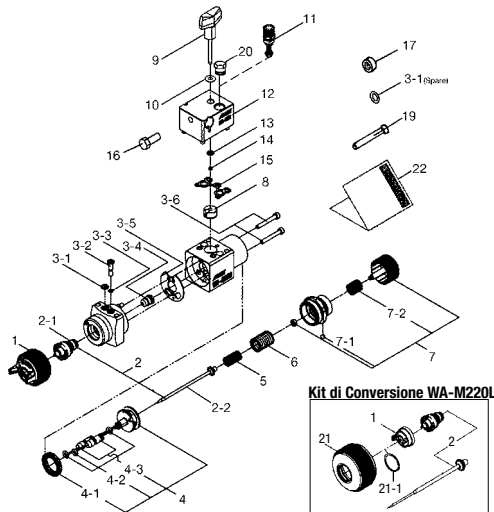

Ref.	DESCRIZIONE
1	Set ugello aria
2	● Set ugello materiale e astina
2-1	Ugello materiale
2-2	Astina
3-1	● O'ring
3-2	Tappo
3-3	● O'ring
3-4	Set guarnizione astina
3-5	Guarnizione di tenuta
3-6	Vite di fissaggio
4	Pistone
4-1	● Guarnizione pistone
4-2	● O'ring
4-3	● Valvola aria
5	Molla astina
6	Molla pistone
7	Set regolazione astina
7-1	Sfera
7-2	Molla regolazione astina
8	Nottolino di tenuta
9	Vite ad alette
10	Rondella
11	Set regolazione ventaglio
12	Base rimovibile WA-M4R
13	Rondella
14	Anello di tenuta
15	Guarnizione di tenuta
Accessori	
16	Vite di fissaggio
17	Tappo esagonale
3-1	O'ring
19	Vite per rimozione tappo
20	Tappo esagonale
Kit di conversione WA-M220L	
1	Ugello aria
21	Ghiera ugello aria
21-1	Guarnizione
2	Astina

● Le parti contrassegnate sono soggette ad usura.
 NOTA: In fase d'ordine si prega sempre di specificare, il modello della pistola, il nome del ricambio con il riferimento numerico, la sigla dell'ugello aria, dell'ugello materiale e dell'astina.

Avant toute utilisation, tout réglage ou toute opération d'entretien, lire attentivement ce manuel d'instruction. Conserver ce manuel en lieu sûr pour pouvoir le consulter ultérieurement.

Les pistolets à peinture automatiques ANEST IWATA sont conformes à la Directive 2014/34/EU relative aux équipements et aux systèmes de protection destinés à être utilisés dans des atmosphères explosibles.

MARQUAGE ABRÉGÉ APPOSÉ SUR LE PISTOLET: UK CA CE II 2 G Ex h X

Respecter TOUJOURS les avertissements pour la sécurité présents dans ce manuel d'instructions.

Symbole	SIGNIFICATION	Niveau de danger	Conséquences
⚠	AVERTISSEMENTS	Situation potentiellement dangereuse.	Risques sérieux pour la santé et la vie de l'opérateur.
	ATTENTION		Risques modérés pour le produit et l'opérateur.
⚠	IMPORTANT		Dommages matériels.

1. SPÉCIFICATIONS TECHNIQUES

Pression d'air max. d'emploi:	6.8 bar (98 PSI)
Bruit (LAeqT)*:	82.4 dB(A)
Raccordement d'air	Rc 1/8"
Raccordement produit de la base	Rc 1/8"
Température Max.:	Milieu 5 ~ 40 °C - Air/Produit 5 ~ 43 °C

* Emplacement de mesure: 1 m derrière le pistolet, 1.6 m de hauteur

2. AVERTISSEMENT DE SÉCURITÉ

INCENDIES ET EXPLOSIONS

- Ne jamais utiliser les SOLVANTS HYDROCARBONÉS HALOGENÉS,** reportés ci-dessous; car ils risquent de provoquer des fissures ou la dissolution du corps du pistolet (aluminium) en conséquence de la réaction chimique. SOLVANTS INADEQUATS: chlorure de méthyle, dichloro-méthane, 1,2-dichlororo-éthane, tétrachlorure de carbone, trichloroéthylène, 1,1,1-trichloro-éthane.
- Les étincelles et les flammes nues sont strictement interdites.** Les produits sont facilement inflammables et susceptibles de causer un incendie. Ne pas les exposer aux flammes nues, à l'électroménager, aux cigarettes etc.
- Relier le pistolet à la terre en utilisant le tuyau d'air conducteur.** (Moins de 1MΩ). S'assurer toujours que le pistolet soit correctement relié à la terre.

PROTECTION CORPORELLE

- Utiliser le pistolet dans un lieu bien ventilé avec une cabine de pulvérisation.** Une ventilation insuffisante peut provoquer une intoxication par les solvants organiques ou un incendie.
- Porter toujours des protections personnelles (lunettes, masques et gants de sécurité)** afin d'éviter des inflammations des yeux et de la peau causées par le liquide de nettoyage etc. En cas de problèmes, consulter un médecin.
- Porter des bouche-oreilles le cas échéant.** Le niveau de bruit peut dépasser 85 dB(A) en fonction des conditions et du lieu d'emploi.

EMPLOI ABUSIF

- Ne jamais diriger le pistolet sur des personnes ou des animaux.**
- Ne jamais dépasser la pression ou la température maximale d'emploi.**
- Décharger toujours la pression d'air et du produit avant de procéder au nettoyage, au démontage ou à l'entretien du pistolet.** Dans le cas contraire, la pression résiduelle risque de provoquer des lésions corporelles dues à l'emploi abusif ou à la dispersion du liquide de nettoyage.

Pour décharger la pression, fermer l'alimentation de l'air comprimé et du produit. Ensuite, fournir l'air seulement au piston et décharger le matériel en agissant sur l'aiguille. Cette action provoquera l'arrêt automatique de l'air comprimé.

- L'extrémité de l'aiguille a un côté coupant.** Ne pas toucher l'extrémité de l'aiguille pour éviter de vous blesser.
- Ne jamais pulvériser de produits alimentaires ou chimiques avec ce pistolet;** cela peut causer des accidents liés à la corrosion des conduits du produit ou des dommages à la santé dus au mélange avec des matériaux étrangers.
- Ne jamais modifier le pistolet pour pulvérisation** pour éviter tout endommagement susceptible de compromettre la qualité du résultat.
- En cas de mauvais fonctionnement, interrompre immédiatement les opérations de pulvérisation pour la recherche de la panne.** Ne pas réutiliser le produit tant que le problème n'a pas été résolu.
- Ne jamais entrer dans les zones de mouvements des équipements (tels que robots, récupérateurs, etc.), tant que ces derniers n'ont pas été désactivés.** Dans le cas contraire, le contact avec les machines en marche pourrait entraîner des accidents et des blessures.

3. CONNEXION

ATTENTION (Utiliser le modèle WA-M220 seulement avec la WA-M4R).

- Pour alimenter le pistolet utiliser de l'air filtré et sec.
 - Lorsqu'on utilise le pistolet pour la première fois, nettoyer les passages du produit en pulvérisant de liquide de nettoyage compatible pour éliminer l'huile antirouille.
 - Utiliser une vanne à solénoïde à trois voies dont le diamètre de la section intérieure devra être supérieur à 4 mm et un tuyau d'air ayant un diamètre intérieur supérieur à 6 mm et une longueur non supérieure à 10m.
- Dans le cas contraire, une vanne à solénoïde avec un diamètre trop petit et un tuyau d'air avec une longueur excessive entre la vanne et le pistolet, pourraient causer des retards pendant les opérations.

Raccorder solidement le tuyau au pistolet pour éviter que le débranchement du tuyau ou les pertes pendant les opérations de pulvérisation ne provoquent de blessures graves au corps.

- Fixer le pistolet à la base (12) à l'aide d'un écrou à ailettes (9), assembler la base (12) à l'étrier de fixation, diriger le jet de pulvérisation et bloquer le pistolet dans la position correcte au moyen du boulon de fixation.
- Raccorder solidement le tuyau de l'air au côté d'air d'atomisation (marqué CAP), le tuyau de l'air du jet au côté d'air du jet (marqué FAM), et le tuyau de l'air de fonctionnement au côté d'air de fonctionnement (marqué CYL).
- Raccorder solidement le tuyau matériel au côté d'entrée du produit (marqué FLU). En cas d'emploi avec recirculation, raccorder solidement le tuyau du produit au côté de sortie du produit (marqué CIR). En cas d'emploi du pistolet sans recirculation, fixer le bouchon (17) dans le trou de sortie du produit marqué CIR.
- Alimenter le pistolet automatique avec du produit, vérifier la pulvérisation et régler le volume de l'air, le débit du produit et le jet selon vos nécessités.
- Alimenter le pistolet automatique avec du produit, vérifier la pulvérisation et régler le volume de l'air, le débit du produit et le jet selon vos nécessités.

EXEMPLE DE CONNEXION – DIMENSIONS

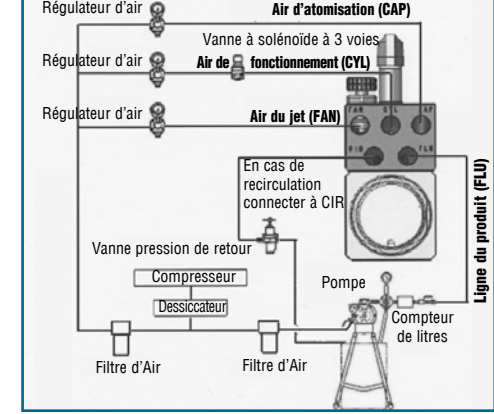

REPLACEMENT DES RACCORDS POUR L'EMPLOI AVEC RECIRCULATION

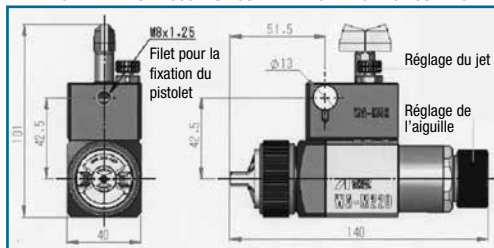

IMPORTANT

1. Enlever le bouchon (3-2) du corps du pistolet à l'aide de la vis (19) fournie.
2. Insérer l'O'ring (3-3) fourni où on a enlevé le bouchon (3-2).
3. Raccorder solidement le raccord à la sortie du produit de la base (CIR).
4. Raccorder le tuyau du produit au raccord (FLU).



4. COMMENT PROCÉDER

Régler la pression d'emploi de l'air entre 4 et 5 bar (57 e 71 PSI).

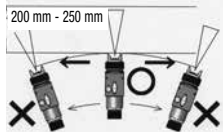

NOTE: Le diamètre intérieur de la vanne à solénoïde à trois voies doit être au minimum \varnothing 4 mm (0.157 in) et le tuyau d'air de fonctionnement doit avoir une longueur non supérieure à 10 m (32.8 ft) et un diamètre intérieur supérieur à \varnothing 6 mm (0.236 in) pour éviter des retards pendant les opérations et des défauts dans les applications.

5. ENTRETIEN ET INSPECTION ATTENTION

Avant de commencer toute opération d'inspection et d'entretien, lire et observer scrupuleusement toutes les indications concernant les Avertissements de sécurité.

- Ne jamais utiliser d'autres composants ou pièces de rechange qui ne sont pas originales ANEST IWATA.
- Ne jamais endommager les trous du chapeau, de la buse et de l'extrémité de l'aiguille.
- Ne jamais immerger complètement le pistolet dans les liquides tels que du solvant.
- Ne jamais laisser le chapeau tremper dans le liquide de nettoyage trop longtemps même pendant le nettoyage.

PROCÉDURE

Nettoyer soigneusement les passages du produit après chaque emploi du pistolet et en particulier après l'emploi de produits à deux composants. Un nettoyage non complet pourrait causer des défauts à la forme du jet.

1. Nettoyer tous les passages du produit et du chapeau (1). Pulvériser une petite quantité de liquide de nettoyage pour nettoyer les passages du produit. Un nettoyage incomplet peut provoquer des défauts à la forme du jet. Nettoyer complètement et immédiatement après avoir utilisé le pistolet avec des produits à deux-composants.
2. Nettoyer chaque section à l'aide d'une brosse imbibée de liquide de nettoyage et d'un chiffon absorbant. Ne jamais immerger complètement le pistolet dans le liquide de nettoyage, car cela peut endommager le produit. Pendant les opérations de nettoyage, faire attention à ne pas griffer les trous du chapeau, de la buse et de l'aiguille.

3. DESASSEMBLAGE: Avant de désassembler le pistolet, déterger tous les passages du produit. Pendant le désassemblage faire attention à ne pas griffer les sections des logements.

A Désassembler le pistolet et la base. La base peut rester assemblée à l'étrier de fixation. Étant donné que la base peut rester assemblée à l'étrier de fixation, quand on répète les opérations de pulvérisation, connecter le pistolet à la base sans le diriger de nouveau. Les tuyaux aussi resteront assemblés à la base, donc il ne sera pas nécessaire de les déconnecter et de les connecter de nouveau pendant les opérations d'entretien.

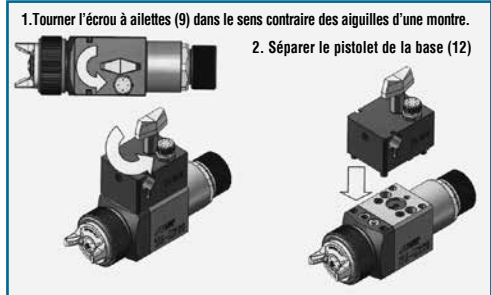

B. Enlever le groupe de réglage de l'aiguille (7), le ressort de piston (6), le ressort d'aiguille (5) et l'aiguille (2-2). Extraire l'aiguille (2-2) en la tenant droit pour protéger le presse étoupe (3-4). Enlever le groupe de réglage de l'aiguille (7), le ressort de piston (6), le ressort d'aiguille (5), ensuite extraire l'aiguille (2-2) du corps du pistolet. Faire attention que le groupe de réglage de l'aiguille (7) ne soit pas poussé dehors brusquement car il subit une forte pression par le ressort d'aiguille (5) et par le ressort de piston (6).

C. Enlever le chapeau (1) et la buse (2-1). Extraire la buse (2-1) après avoir enlevé l'aiguille (2-2), ou quand l'aiguille (2-2) est tirée, pour protéger la section du logement. **Équipements: Clé (19 mm) - Buse**

D. Enlever le piston (4). Visser la section postérieure de l'aiguille (2-2) dans le piston (4) pour l'extraire. Faire attention à ne pas endommager le joint du piston (4-1) et l'o ring quand on l'enlève.

E. Désassembler le corps du pistolet et le presse étoupe (3-4). Désassembler la partie frontale et postérieure du corps du pistolet et enlever les deux vis à tête hexagonale (3-6). Ensuite, extraire le presse étoupe (3-4) de la partie frontale du pistolet et le cliquet (8) de la partie postérieure du corps du pistolet. **Équipements: Clé Allen (4mm) - Vis à tête hexagonale. Clé (10mm) - Presse étoupe.**

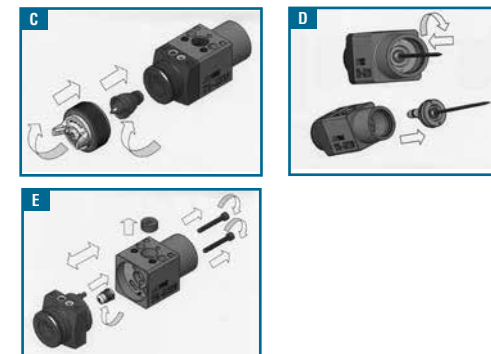

INSPECTIONS & REMPLACEMENTS STANDARD

PARTIES À CONTRÔLER	PARTIES À REMPLACER
a. Chaque trou de passage du chapeau (1) et de la buse (2-1).	Remplacer s'ils sont écrasés ou déformés.
b. Joints et O'ring.	Remplacer s'ils sont déformés ou usurés.
c. Pertes des sections des logements entre la buse (2-1) et l'aiguille (2-2).	Remplacer si les fuites ne s'arrêtent pas même après que la buse (2-1) et l'aiguille (2-2) ont été complètement nettoyées. Si seules la buse (2-1) et l'aiguille (2-2) sont remplacées, vérifier l'accouplement correct des deux et l'absence de fuites éventuelles.

4. Le réglage du presse étoupe (3-4) doit être toujours effectué avec l'aiguille (2-2) assemblée et de la façon suivante: fermer manuellement et ensuite serrer à l'aide d'une clé pour environ 1/6 de tours (60 degrés). Quand on enlève le presse étoupe (3-4), ne pas laisser la pièce en plastique du presse étoupe (3-4) à l'intérieur du corps.

IMPORTANT: Le vissage excessif du presse étoupe (3-4) peut provoquer un empêchement du déplacement de l'aiguille (2-2) avec une perte de produit consécutive de l'extrémité de la buse (2-1). Régler doucement et contrôler le mouvement de l'aiguille (2-2). Si le vissage est encore excessif, dévisser complètement l'aiguille et la visser de nouveau soigneusement. Ensuite, assembler le pistolet en tenant tiré le piston (4) et en contrôlant le déplacement de l'aiguille (2-2). Si le déplacement de l'aiguille (2-2) n'est pas encore correct, désassembler de nouveau et régler soigneusement selon la procédure indiquée ci-dessus.

5. Assembler le corps du pistolet. Insérer le cliquet de blocage dans le trou de la partie postérieure du pistolet et le pivot de la partie antérieure du corps dans le trou positionné sur le front de la partie postérieure du corps comme indiqué dans la figure. Unir la partie frontale à la partie postérieure du corps du pistolet en serrant uniformément les 2 vis de fixation (3-6) avec l'aiguille (2-2) insérée, pour assurer le positionnement en axe correct. Visser les 2 vis de fixation (3-6) et s'assurer que la partie antérieure et celle postérieure adhèrent parfaitement et que les surfaces de contact soient complètement en axe l'une avec l'autre.

IMPORTANT: Serrer les 2 vis de fixation (3-6) avec l'aiguille (2-2) insérée pour éviter des empêchements du déplacement de l'aiguille (2-2) elle-même. La partie antérieure et celle postérieure devront adhérer parfaitement et les 2 surfaces en contact avec la base (12) devront être parfaitement en axe pour éviter des fuites éventuelles d'air ou de produit. Serrer les 2 vis de fixation (3-6) de façon uniforme. **Équipements: Clé Allen (4mm) - Vis de fixation**

6. Assembler le piston (4). Visser la partie postérieure de l'aiguille (2-2) dans le piston (4) et insérer le piston (4) dans le corps du pistolet. Appliquer de la graisse au joint du piston (4-1) et aux o'ring. Les symboles Δ sont indiqués dans la partie postérieure du piston. Quand on insère le piston (4) dans le corps, vérifier la position correcte des symboles Δ qui devront être placés sur le côté supérieur et inférieur du corps du pistolet.

IMPORTANT: Appliquer de la graisse au joint du piston (4-1) et aux o'ring, pour éviter des empêchements du déplacement du piston (4).

7. Assembler la buse (2-1) et le chapeau (1). Visser la buse (2-1) et le chapeau (1) au corps du pistolet.

IMPORTANT: La buse (2-1) devra être vissée solidement, pour éviter des fuites de produit et des vibrations. **Équipements: Clé (19mm) - Buse**

8. Diriger correctement la buse (1) Grâce à la présence de 2 pivots à l'intérieur du chapeau et de 1 pivot positionné sur le corps du pistolet, il est possible de déterminer la position horizontale ou verticale du chapeau en le déplaçant de 90°.

IMPORTANT: Tourner le chapeau (1) quand les pivots se touchent, serrer le collier du chapeau pour le fixer. La position peut être horizontale ou verticale.

9. Assembler au corps du pistolet l'aiguille (2-2), les ressorts d'aiguille (5), le ressort de piston (6) et le groupe de réglage de l'aiguille (7) avec le groupe de réglage complètement ouvert en appliquant préalablement de la Vaseline ou de l'huile à la section filetée du groupe de réglage de l'aiguille.

IMPORTANT: Si le groupe de réglage de l'aiguille (7) n'est pas complètement ouvert, l'extrémité de l'aiguille pourrait endommager la buse (2-1) et causer le gripage du filet. **Équipements: Clé (32mm) - Réglage de l'aiguille.**

10. Ouvrir complètement le groupe de réglage de jet (11) en le tournant dans le sens contraire des aiguilles d'une montre, et visser le guide du réglage de jet dans la base (12).

IMPORTANT: Si le groupe de réglage de jet (11) n'est pas ouvert complètement, son extrémité peut endommager le logement dans la base (12) et causer le gripage du filet. **Équipements: Clé (13mm) Réglage de jet**

11. Connecter le pistolet à la base amovible (12). Le pistolet doit adhérer parfaitement à la base (12) pour éviter des fuites d'air ou de produit.

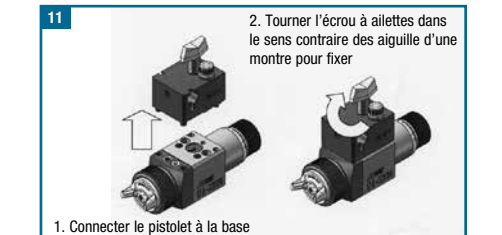
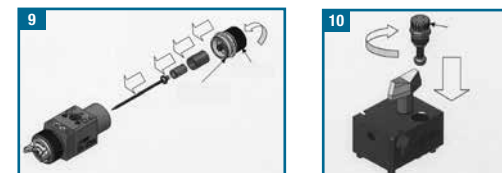
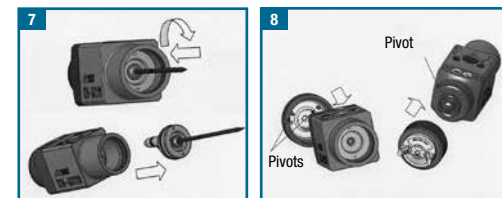
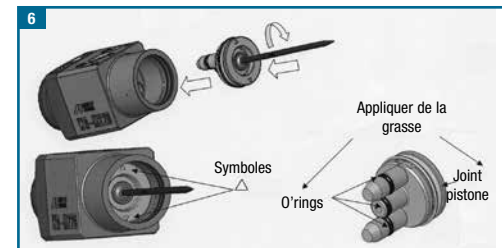
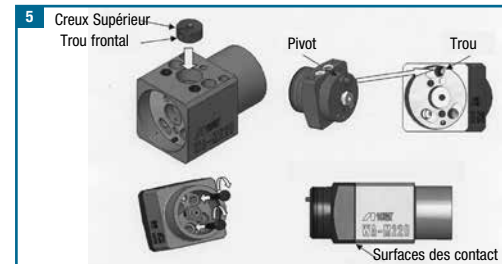
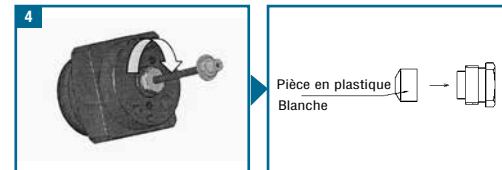

6. PROBLEMES, CAUSES ET REMEDES

ABSENCE DE SORTIE DE PEINTURE

- Réglage de l'aiguille (7) fermé. Vérifier et régler.
- Trou buse bouché. Vérifier et nettoyer.
- Accumulation de produit entre l'aiguille (2-2) et le presse étoupe (3-4). Vérifier et nettoyer.

ATOMISATION PAR INTERMITTENCE

- Fuite d'air de la buse (2-1) et des logements coniques du corps du pistolet. Vérifier, nettoyer et remplacer si nécessaire.
- Fuite d'air du presse étoupe (3-4). Serrer.
- Fuite d'air du raccord du tuyau du produit. Serrer.

DEFAUTS DU JET

- Buse (2-1) ou chapeau (1) incrustés de produit. Nettoyer soigneusement.
- Buse (2-1) ou chapeau (1) endommagés. Remplacer si nécessaire.
- Buse (2-1) non insérée correctement. Enlever pour nettoyer le logement.
- Viscosité du produit trop élevée ou trop basse. Diluer le produit ou augmenter la viscosité.
- Le débit du produit est trop élevé ou trop bas. Effectuer le réglage de l'aiguille (7) pour réduire ou augmenter le débit.
- Buse (2-1) et aiguille (2-2) non positionnées correctement. Nettoyer ou remplacer si nécessaire.

FUITE DE PEINTURE

- Buse (2-1), aiguille (2-2) incrustées, endommagées ou usurées dans le logement. Nettoyer ou remplacer si nécessaire.
- Écrou de réglage de l'aiguille desserré. Serrer.
- Ressort d'aiguille usuré. Remplacer.
- Buse (2-1) et corps du pistolet desserrés. Serrer.
- Presse étoupe (3-4) sale ou trop serré. Nettoyer ou régler.
- Presse étoupe (3-4) usé ou trop desserré. Remplacer ou régler.
- Presse étoupe (3-4) et aiguille (2-2) usurés. Serrer.
- Système de blocage et de déblocage rapide de la base (12) desserré. Serrer.
- Joint d'étanchéité base (15) endommagé ou usuré. Remplacer.
- Surface logement du piston (4) sale, endommagée ou usurée. Nettoyer ou remplacer si nécessaire.
- Surface logement joint du corps du pistolet sale, endommagée ou usurée. Nettoyer ou remplacer si nécessaire.
- Le ressort du piston (6) est usuré. Remplacer.
- L'O'ring du piston (4-2) est usuré. Remplacer.

7. LISTE DES PIÈCES DE RECHANGE

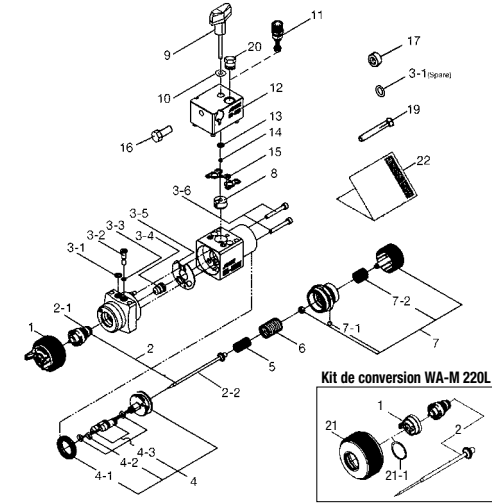

Ref.	DESCRIPTION
1	Chapeau
2	Buse et aiguille
2-1	Buse
2-2	Aiguille
3-1	O'ring
3-2	Bouchon
3-3	O'ring
3-4	Presse étoupe
3-5	Joint d'étanchéité
3-6	Vis de fixation
4	Piston
4-1	Joint piston
4-2	O'ring
4-3	Vanne d'air
5	Ressort d'aiguille
6	Ressort de piston
7	Réglage de l'aiguille
7-1	Sphère
7-2	Ressort de réglage de l'aiguille
8	Cliquet
9	Vis à ailettes
10	Rondelle
11	Réglage du jet
12	Base amovible WA-M4R
13	Rondelle
14	Bague d'étanchéité
15	Joint d'étanchéité

Accessoires	
16	Vis de fixation
17	Bouchon hexagonal
3-1	O'ring
19	Vis
20	Bouchon hexagonal

Kit de conversion WA-M220L	
1	Chapeau
21	Collier du chapeau
21-1	Joint
2	Aiguille

● Les parties signalées sont sujettes à usure.
 NOTE: En phase de commande on est prié de préciser le modèle du pistolet, le nom de la pièce de rechange avec la référence numérique, le sigle du chapeau, de la buse et de l'aiguille.

! Antes de la instalación, del uso, ajuste o mantenimiento, es importante leer atentamente este manual de instrucciones. Guarde este manual en un lugar seguro para consulta futura.

Las pistolas automáticas de pintura ANEST IWATA cumplen a la Directiva 2014/34/EU relativa a los aparatos y a los sistemas de protección destinados al uso en atmósferas potencialmente explosivas.

MARCADO ABREVIADO PRESENTE EN LA PISTOLA. **UK CA CE II 2 G Ex h X**

! Cumpla SIEMPRE con las advertencias y las precauciones indicadas en este manual de instrucciones.

Símbolo	SIGNIFICADO	Nivel de peligro	Consecuencias
!	ADVERTENCIA	Situación potencialmente peligrosa	Grave peligro para la salud y la vida del operador.
	ATENCIÓN		Riesgo moderado para el operador y el equipo.
! IMPORTANTE			Daños materiales.

1. ESPECIFICACIONES TÉCNICAS

Presión de aire de trabajo máx:	6.8 bar (98 PSI)
Nivel de ruido (LAeqT)*:	82.4 dB(A)
Conexión aire	Rc 1/8"
Conexión fluido de la base	Rc 1/8"
Temperatura máx:	Entorno: 5 ~ 40 °C - Aire/Fluido 5 ~ 43 °C

*Punto de medición: 1 m de la pistola, hacia atrás, altura 1.6 m.

2. ADVERTENCIAS DE SEGURIDAD

- RIESGO DE INCENDIO Y EXPLOSIONES**
- No utilice **DISOLVENTES DE HIDROCARBONO HALOGENADO**, que pueden provocar grietas o fundir el cuerpo de la pistola de pulverización (aluminio) debido a reacciones químicas. **DISOLVENTES INADECUADOS:** cloruro de metileno, diclorometano, 1,2-dicloroetano, tetracloruro de carbono, tricloroetileno, 1,1,1-tricloroetano.
 - Se prohíbe estrictamente la presencia de chispas y llamas expuestas. Los productos utilizados pueden ser altamente inflamables y pueden causar incendios. No los exponga a artefactos eléctricos, llamas expuestas, cigarrillos, etc.
 - Conectar firmemente a tierra la pistola de pulverización utilizando la tubería de aire conductora. (Menor de 1MΩ). Verificar periódicamente la estabilidad de la puesta a tierra.

PROTECCIÓN CORPORAL

- Utilice en un lugar bien ventilado, empleando la cabina de pulverización. La mala ventilación puede provocar envenenamiento por disolventes orgánicos o incendios.
- Utilice prendas protectoras (gafas de protección, máscara, guantes) para evitar la inflamación de los ojos y de la piel. Si siente alguna molestia física, consulte a un médico de inmediato.
- Use tapones si fuera necesario. El nivel de ruido puede superar los 85 dB(A), en función de las condiciones de funcionamiento y del lugar de trabajo.

USO INADECUADO

- NO apunte la pistola hacia personas o animales.
- NO utilice una presión de trabajo ni una temperatura de funcionamiento superiores a las máximas.
- Descargue siempre la presión de aire y fluido antes las operaciones de limpieza, desmontaje y mantenimiento. De no hacerlo así, la presión restante podría provocar lesiones personales debido al mal uso o a la difusión del líquido de limpieza. Para descargar la presión, cierre la alimentación del aire comprimido y de la pintura. Luego sólo suministre aire al pistón y descargue el material por medio de la aguja. Esta operación parará automáticamente el aire comprimido.

- La extremidad de la aguja es cortante. Para evitar accidentes, no toque la punta durante el mantenimiento.
- No pulverice nunca productos alimenticios o químicos con esta pistola. Si lo hace, elementos extraños podrían causar la erosión de los pasos del fluido, dañar la pistola y perjudicar la salud.
- No modifique nunca la pistola de pulverización, para evitar daños que podrían afectar la calidad del resultado.
- En caso de problemas de funcionamiento, suspenda inmediatamente las operaciones de pulverización para localizar la avería. No utilice nuevamente el producto mientras el problema no esté resuelto.
- No entre nunca en las zonas de trabajo de los equipos (robots, reciprocadores, etc.), mientras no se hayan desactivado. De lo contrario, el contacto con los equipos en funcionamiento podría ser la causa de accidentes y lesiones.

3. CONEXIÓN

ATENCIÓN

- (Utilice el modelo WA-M220 sólo y exclusivamente con la base WA-M4R).
- Para alimentar la pistola, utilice aire filtrado y seco.
 - Cuando utilice por primera vez la pistola apenas comprada, limpie los conductos de material pulverizando un detergente compatible, para eliminar el aceite de protección contra la oxidación.
 - Utilice una válvula de solenoide de tres vías con un diámetro de la sección interna superior a 4 mm y un tubo del aire con un diámetro interno superior a 6 mm y largo inferior a 10m. En caso contrario, si el diámetro de la válvula solenoide es demasiado pequeño y el tubo del aire entre la válvula y la pistola es demasiado largo, las operaciones pueden ser más lentas.
 - Conecte firmemente el tubo en la pistola, para evitar que la desconexión o las pérdidas durante las operaciones de pulverización provoquen lesiones graves a las personas.
- Fije la pistola a la base (12) por medio de la tuerca de mariposa (9), fije la base (12) a la abrazadera de sujeción, oriente el chorro de pulverización y bloquee la pistola en la posición correcta por medio del perno de fijación.
 - Conecte firmemente el tubo del aire en el lado del aire de pulverización (marcado por CAP), el tubo del aire del abanico en el lado del aire del abanico (marcado por FAN) y el tubo del aire de funcionamiento en el lado del aire de funcionamiento (marcado por CYL).
 - Conecte firmemente el tubo del material en el lado de entrada del material (marcado por FLU). En caso de uso con recirculación, conecte firmemente el tubo del material en el lado de salida del material (marcado por CIR). En caso de uso sin recirculación, asegure el tapón en el orificio de salida material (marcado por CIR).
 - Suministre detergente a la pistola automática y pulverice para limpiar los conductos de pintura.
 - Suministre pintura a la pistola automática, verifique el chorro y ajuste el volumen del aire, el caudal del material y el abanico según sus exigencias.

EJEMPLO DE CONEXIÓN - DIMENSIONES

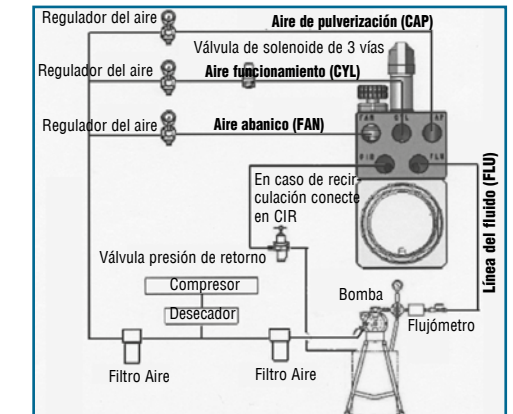

SUSTITUCIÓN DE LAS CONEXIONES PARA EL USO CON RECIRCULACIÓN

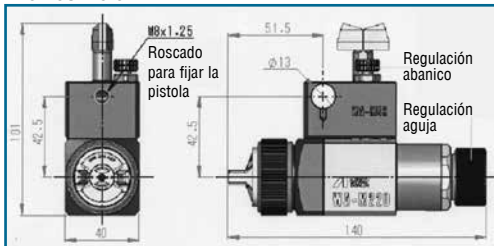

IMPORTANTE

1. Quite el tapón (3-2) del cuerpo pistola usando el tornillo (19) entregado.
2. Introduzca la junta tórica (3-3) entregada donde se ha quitado el tapón (3-2).
3. Conecte firmemente la conexión en la salida del material de la base (CIR).
4. Conecte el tubo del material en la conexión (FLU).



4. CÓMO ACTUAR

Ajuste la presión de trabajo aire entre los 4 y los 5 bar (57 y 71 PSI).

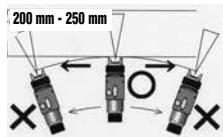

NOTA: El diámetro interno de la válvula de solenoide de tres vías debería ser 4 mm (0.157 in) como mínimo; el largo del tubo de aire de funcionamiento no debería sobrepasar los 10 m (32.8 ft) y su diámetro interno debería ser mayor de 6 mm (0.236 in) para evitar retrasos durante las operaciones y defectos en las aplicaciones.

5. MANTENIMIENTO Y REVISIÓN



Antes de comenzar cualquier operación de revisión o de mantenimiento, lea y respete siempre escrupulosamente todas las indicaciones de las ADVERTENCIAS DE SEGURIDAD

ATENCIÓN

- No utilice nunca componentes o piezas de recambio que no sean originales ANEST IWATA.
- No estropee nunca los orificios del casquillo aire, del pico fluido ni las extremidades de la aguja.
- No sumerja nunca completamente la pistola en líquidos como el disolvente.
- No deje nunca el casquillo aire sumergida en el líquido de limpieza durante un período prolongado, ni siquiera durante la limpieza.

OPERACIÓN



Los conductos del fluido se deben limpiar cuidadosamente después del uso, sobre todo después del uso con pinturas bicomponentes. Una limpieza incompleta puede causar defectos en la forma del abanico.

1. Limpie todos los conductos del material y del grupo del casquillo aire (1). Pulverice una pequeña cantidad de detergente para limpiar los conductos de la pintura. Una limpieza incompleta puede causar defectos en la forma del abanico. Limpie completa e inmediatamente después de usar la pistola con pinturas bicomponentes.

2. Limpie cada sección utilizando la escobilla entregada embebida en detergente y secar con un paño absorbente. Nunca sumerja completamente la pistola en el detergente. Durante las operaciones de limpieza, tenga mucho cuidado con no rayar los orificios del grupo del casquillo aire, del pico fluido o la aguja.

3. Desmontaje: Antes de desmontar la pistola limpie todos los conductos de la pintura. Durante el desmontaje, tener cuidado con no rayar las secciones de los asientos.

- A. Desmontar la pistola y la base. La base puede quedar montada en la abrazadera de fijación. Como la base puede quedar montada en la abrazadera de fijación, cuando empiece de nuevo las operaciones de pulverización, conecte simplemente la pistola en la base, sin orientarla otra vez. Los tubos también quedarán montados en la base, por lo tanto no será necesario desconectarlos y volver a conectarlos durante las operaciones de mantenimiento.

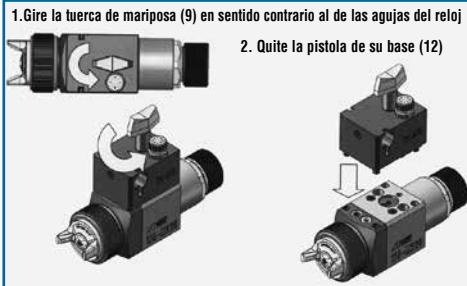

- B. Desensamble el grupo de regulación de la aguja (7), el muelle del pistón (6), el muelle de la aguja (5) y la aguja (2-2). Extraiga el grupo de la aguja (2-2) manteniéndolo recto, para proteger el grupo de las juntas de la aguja (3-4).

Quite el grupo de regulación de la aguja (7), el muelle del pistón (6), el muelle de la aguja (5), luego extraiga la aguja (2-2) del cuerpo pistola. Tenga cuidado con no empujar el grupo de regulación de la aguja (7) hacia afuera de manera repentina, ya que recibe una presión fuerte por el muelle de la aguja (5) y el muelle del pistón (6).

- C. Quite el casquillo aire (1) y el pico fluido (2-1). Quite el pico fluido (2-1) después de remover el grupo de la aguja (2-2), o mientras la aguja (2-2) quede extraída, para proteger la sección del asiento.

Herramientas: Llave (19 mm) - Pico fluido

- D. Quite el pistón (4). Enrosque la sección posterior de la aguja (2-2) en el pistón (4) para extraerlo. Tenga cuidado con no dañar la junta del pistón (4-1) y la junta tórica durante su extracción.

- E. Desmonte el cuerpo pistola y la junta de la aguja (3-4). Desmonte la parte frontal y posterior del cuerpo pistola, quitando los dos tornillos de cabeza hexagonal (3-6). Luego extraiga el grupo de las juntas de la aguja (3-4) de la parte frontal de la pistola y el trinquete de retención (8) de la parte posterior del cuerpo pistola.

Herramientas: Llave Allen hexagonal (4mm) - Tornillos de cabeza hexagonal. Llave (10mm) - Grupo de las juntas de la aguja.

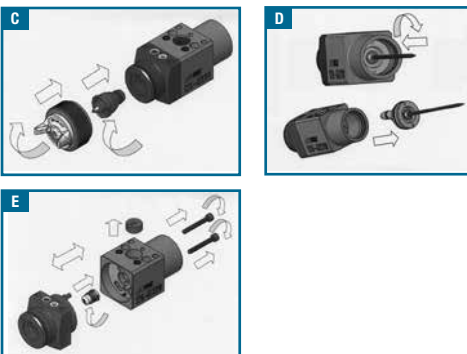

REVISIÓN Y REEMPLAZO ESTÁNDAR

PIEZAS A CONTROLAR	PIEZAS A REEMPLAZAR
a. Todos los orificios de salida del casquillo aire (1) y del pico fluido(2-1).	Reemplazar si están aplastados o deformados.
b. Juntas y junta tórica.	Reemplazar si están aplastadas o deformadas
c. Fugas en los asientos entre el pico fluido(2-1) y la aguja (2-2).	Reemplazar si las fugas no se eliminan ni siquiera después de limpiar perfectamente el pico fluido(2-1) y la aguja (2-1). Si se reemplazan sólo el pico (2-1) y la aguja (2-2), se debe comprobar el correcto acoplamiento de las dos piezas y se debe controlar de la ausencia de fugas.

4. La regulación del grupo de las juntas de la aguja (3-4) siempre se debe llevar a cabo con la aguja (2-2) montada y de la manera siguiente: cierre manualmente y luego apriete con la llave adecuada girando 1/6 de vuelta (60 grados) aproximadamente. Quitando el grupo de las juntas de la aguja (3-4), no deje la pieza de plástico de la junta de la aguja (3-4) en el cuerpo.

IMPORTANTE: Un apriete excesivo del grupo de las juntas de la aguja (3-4) puede impedir el movimiento del grupo de la aguja (2-2) con la consiguiente fuga de material por la extremidad del pico fluido(2-1). Regule lentamente, controlando el movimiento del grupo de la aguja (2-2). Si estuviera demasiado apretado, desenrosque y enrósquelo de nuevo cuidadosamente. Luego ensamble la pistola completamente, manteniendo el pistón (4) extraído y controlando el movimiento del grupo de la aguja (2-2). Si el movimiento del grupo de la aguja (2-2) no fuera correcto, repita atentamente el procedimiento de desmontaje y regulación siguiendo el procedimiento indicado arriba.

5. Ensamble el cuerpo pistola. Introduzca el trinquete de retención en el orificio en la parte posterior de la pistola y el perno de la parte anterior del cuerpo en el orificio colocado en la parte frontal de la parte posterior del cuerpo como indicado en la figura. Una la parte frontal a la parte posterior del cuerpo pistola, apretando uniformemente los dos tornillos de fijación (3-6) con la aguja (2-2) introducida, para asegurar una alineación correcta. Atornillando los dos tornillos de fijación (3-6) cerciórese de que la parte anterior y la posterior están perfectamente unidas y de que las superficies en contacto están perfectamente alineadas.

IMPORTANTE: Apriete los dos tornillos de fijación (3-6) con la aguja (2-2) introducida para no impedir el movimiento de la misma aguja (2-2). La parte anterior y la posterior deberán estar perfectamente unidas y las dos superficies en contacto con la base (12) deberán estar perfectamente alineadas, para evitar eventuales pérdidas de aire o de pintura. Apriete los dos tornillos de fijación (3-6) de manera uniforme.

Herramientas: Llave Allen (4mm) - Tornillos de fijación

6. Ensamble el grupo pistón (4). Enrosque la parte posterior de la aguja (2-2) en el pistón (4) e introduzca el pistón (4) en el cuerpo pistola. Ponga grasa en la junta del pistón (4-1) y en las juntas tóricas. Los símbolos Δ se encuentran en la parte posterior del pistón. Al introducir el pistón (4) en el cuerpo, controle la posición correcta de los símbolos Δ, que se deberán encontrar en el lado superior e inferior del cuerpo pistola.

IMPORTANTE: Ponga grasa en la junta del pistón (4-1) y en las juntas tóricas, para no impedir el movimiento del pistón (4).

7. Ensamble el pico fluido (2-1) y el casquillo aire (1). Enrosque el pico fluido (2-1) y el casquillo aire (1) al cuerpo pistola.

IMPORTANTE: Es necesario enroscar el pico fluido (2-1) firmemente para evitar pérdidas de pintura y vibraciones.

Herramientas: Llave (19mm) - Pico fluido

8. Oriente correctamente el casquillo aire (1). Gracias a la presencia de dos pernos en el casquillo aire y de un perno colocado en el cuerpo pistola se puede determinar la posición horizontal o vertical del casquillo aire, mediante un movimiento de 90°.

IMPORTANTE: Gire el casquillo aire (1), cuando los pernos se tocan, apriete la abrazadera del casquillo aire para fijarla. La posición puede ser horizontal o vertical.

9. Ensamble el grupo de la aguja (2-2), el muelle de la aguja (5), el muelle del pistón (6) y el grupo de regulación de la aguja (7) en el cuerpo pistola con el grupo de regulación completamente abierto después de poner Vaselina o aceite en la sección roscada del grupo mismo.

IMPORTANTE: Si el grupo de regulación de la aguja (7) no estuviera completamente abierto, la extremidad de la aguja podría tocar el pico fluido (2-1) dañándolo y bloquear la rosca.

Herramientas: Grupo de regulación de la aguja.

10. Abra completamente el grupo de regulación del abanico (11) girándolo en sentido contrario al de las agujas del reloj, y enrosque la guía de la regulación del abanico en la base (12).

IMPORTANTE: Si el grupo de regulación del abanico (11) no estuviera completamente abierto, la extremidad de la aguja podría dañar el asiento en la base (12) y bloquear la rosca.

Herramientas: Llave (13mm) Grupo de regulación del abanico

11. Conecte la pistola a la base removible (12). La pistola debe estar perfectamente unida a la base (12) para evitar pérdidas de aire o pintura.

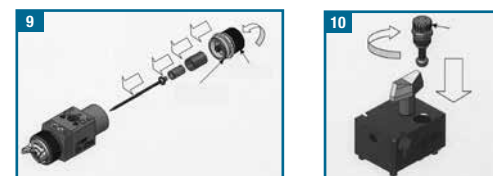
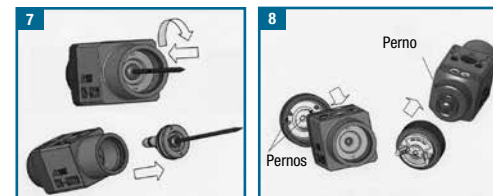
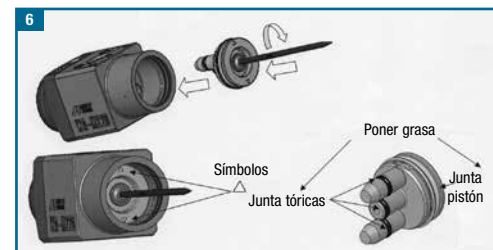

6. PROBLEMAS, CAUSAS Y REMEDIOS

NO SALE PINTURA



- Grupo de regulación de la aguja (7) cerrado. Controlar y regular.
- Orificio del pico fluido obstruido. Controlar y limpiar.
- Acumulación de pintura entre la aguja (2-2) y el grupo de las juntas de la aguja (3-4). Controlar y limpiar.

PULVERIZACIÓN INTERMITENTE



- Pérdida de aire por el pico de material (2-1) y los asientos cónicos del cuerpo pistola. Controlar, limpiar y reemplazar si hace falta.
- Pérdida de aire por el grupo de las juntas de la aguja (3-4). Apretar.
- Pérdida de aire por la conexión del tubo del material. Apretar.

DEFECTOS DEL ABANICO



- Pico fluido (2-1) o casquillo aire (1) con pintura encostrada. Limpiar esmeradamente.
- Pico fluido (2-1) o tobera de aire (1) estropeados. Reemplazar si hace falta.
- Pico fluido (2-1) no insertado correctamente. Quitar para limpiar el asiento.
- Viscosidad del fluido demasiado alta o baja. Diluir la pintura o aumentar la viscosidad.
- Caudal de la pintura demasiado alto o bajo. Ajustar el grupo de regulación de la aguja (7) para disminuir o aumentar el caudal.
- Pico fluido (2-1) y aguja (2-2) en posición incorrecta. Limpiar o reemplazar si hace falta.

PÉRDIDA DE PINTURA



- Pico fluido (2-1), aguja (2-2) con fluido encostrado, estropeados o con el asiento desgastado. Limpiar o reemplazar si hace falta.
- Tuerca de regulación aguja floja. Apretar.
- Muelle de la aguja desgastado. Reemplazar.
- Pico fluido(2-1) y cuerpo pistola flojos. Apretar.
- Junta de la aguja (3-4) sucia o demasiado apretada. Limpiar o regular.
- Junta de la aguja (3-4) desgastada o demasiado floja. Reemplazar o regular.
- Junta de la aguja (3-4) y aguja (2-2) desgastadas. Reemplazar.
- Sistema de bloqueo y desbloqueo rápido de la base (12) flojo. Apretar.
- Junta de la base (15) estropeada o desgastada. Reemplazar.
- Superficie del asiento del grupo pistón (4) sucia, estropeada o desgastada. Limpiar o reemplazar si hace falta.
- Superficie del asiento de la junta del cuerpo pistola sucia, estropeada o desgastada. Limpiar o reemplazar si hace falta.
- El muelle del pistón (6) está desgastado. Reemplazar.
- La junta tórica del pistón (4-2) está desgastada. Reemplazar.

7. LISTA DE PIEZAS DE RECAMBIO

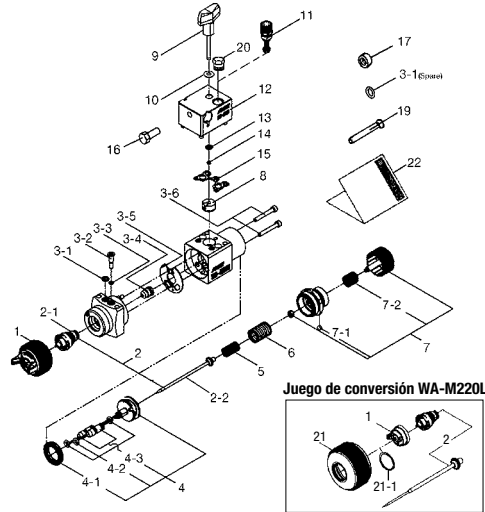

Ref.	DESCRIPCIÓN
1	Casquillo aire
2	● Grupo pico fluido y aguja
2-1	Pico fluido
2-2	Aguja
3-1	● Junta tórica
3-2	Tapón
3-3	● Junta tórica
3-4	Grupo junta aguja
3-5	Junta
3-6	Tornillo de fijación
4	Pistón
4-1	● Junta pistón
4-2	● Junta tórica
4-3	● Válvula aire
5	Muelle aguja
6	Muelle pistón
7	Grupo regulación aguja
7-1	Bola
7-2	Muelle regulación aguja
8	Trinquete de cierre
9	Tuerca de mariposa
10	Arandela
11	Grupo regulación abanico
12	Base removible WA-M4R
13	Arandela
14	Anillo de retención
15	Junta
Accesorios	
16	Tornillo de fijación
17	Tapón hexagonal
3-1	Junta tórica
19	Tornillo
20	Tapón hexagonal
Juego de conversión WA-M220L	
1	Casquillo aire
21	Abrazadera casquillo aire
21-1	Junta
2	Aguja

● Las partes marcadas son sometidas a desgaste.
 NOTA: Durante la fase de pedido se ruega especificar siempre el modelo de la pistola, el nombre del recambio con su número de referencia, la sigla de casquillo aire, del pico fluido y de la aguja.

⚠ Antes de proceder à montagem, à entrada em serviço, ao ajuste ou às operações de manutenção, leia cuidadosamente o manual de instruções, que deve ser guardado para qualquer futura consulta.

As pistolas automáticas para pintura ANEST IWATA estão em conformidade com a Diretiva 2014/34/UE relativa aos aparelhos e sistemas de proteção destinados ao uso em atmosferas potencialmente explosivas.

MARCAÇÃO ABREVIADA PRESENTE NA PISTOLA: **UK CA CE II 2 G Ex h X**

⚠ Assegure-se de respeitar SEMPRE as advertências para a segurança, contidas no manual de instruções acima mencionado.

Simbolo	SIGNIFICADO	Nível de perigo	Consequências
⚠	ADVERTÊNCIAS	Situação potencialmente perigosa.	Riscos graves para a saúde e a vida do operador.
	CUIDADO		Riscos moderados para o produto e o operador.
IMPORTANTE			Danos materiais.

1. ESPECIFICAÇÕES TÉCNICAS

Máx. pressão utilização ar:	6.8 bar (98 PSI)
Ruído (LAeqT)*:	82.4 dB(A)
Conector de ar:	Rc 1/8"
Conector de fluido da base:	Rc 1/8"
Temperatura Máxima:	Ambiente 5 ~ 40 °C / Ar-Fluido 5 ~ 43 °C

* Ponto de medição: 1 m atrás da pistola, 1,6 m de altura.

2. ADVERTÊNCIAS DE SEGURANÇA

RISCOS DE INCÊNDIOS E EXPLOSÕES

- Nunca utilize SOLVENTES HIDROCARBONETOS HALOGENADOS,** que poderiam causar danos e dissolução das partes em alumínio do corpo da pistola, provocados por reações químicas.
 SOLVENTES INCOMPATÍVEIS: cloro de metileno, diclorometano, 1,2-dicloroetano, tetracloreto de carbono, tricloroetileno, 1,1,1-tricloroetano.
- É estritamente proibido produzir chamas livres e faíscas.**
 Os produtos utilizados podem ser muito inflamáveis e, portanto, provocar graves incêndios, como, por exemplo, fumar, provocar faíscas ou qualquer risco eléctrico.
- Ligue correctamente ao fio de terra a pistola para a pintura, utilizando um tubo de condução do ar** (Inferior a 1 MΩ). Controle periodicamente a estabilidade da ligação ao fio de terra.

RISCOS PARA A SAÚDE

- Utilize a pistola para a pintura em ambientes correctamente ventilados, usando a cabine de pintura.**
 Uma ventilação não adequada ou insuficiente poderia provocar uma intoxicação devido a solventes orgânicos ou causar incêndios.
- Vista sempre roupa de protecção (óculos de protecção, máscara, luvas).** Para evitar que o contacto com os materiais irritantes possa provocar inflamações nos olhos e na pele. Caso houver mesmo o mínimo risco de dano físico, consulte imediatamente um médico.
- Se for necessário, use tampões de ouvidos.** O nível de ruído pode ultrapassar os 85 dB(A) e depende das condições de utilização e da área de trabalho.

RISCOS DE USO IMPRÓPRIO

- NUNCA aponte a pistola em direcção de pessoas ou animais.**
- NUNCA ultrapasse a pressão ou a temperatura máxima de utilização.**
- Descarregue sempre a pressão do ar e do material, antes das operações de limpeza, montagem e manutenção.**
 Ao contrário, a pressão residual poderia causar feridas no corpo provocadas por operações não correctas ou pela pulverização dos líquidos usados para a limpeza.

Para descarregar a pressão, feche a alimentação do ar comprimido e da tinta. Depois, alimente de ar somente o pistão e descarregue o material, operando na agulha. Esta acção provocará a paragem automática do ar comprimido.

- A ponta da agulha do produto é afiada.** Para não correr o risco de ferir-se, não toque a agulha durante as operações de manutenção.
- Nunca pulverize produtos alimentares ou químicos com esta pistola.** Ao contrário, a mistura de substâncias estranhas poderia causar a corrosão das passagens da tinta, com consequentes danos na pistola e riscos para a saúde.
- Nunca modifique a pistola para pintura,** para evitar danificações que poderiam prejudicar a qualidade do resultado.
- No caso de maus funcionamentos interrompa imediatamente as operações de pintura para a procura da avaria.** Não utilize novamente o produto até ter resolvido o problema.
- Nunca entre nas áreas de trabalho dos equipamentos (p. ex., robô, reciprocadores, etc.) até as mesmas forem desactivadas.** Ao contrário, o contacto com os equipamentos em função poderia causar acidentes e ferimentos.

3. CONEXÃO

CUIDADO (Utilize o modelo WA-M220 só e exclusivamente com a base WA-M4R).

- Para alimentar a pistola utilize ar filtrado e seco.
 - Quando utilizar a pistola pela primeira vez após a compra, limpe as passagens da tinta, pulverizando detergente compatível para remover o óleo anti-ferrugem.
 - Utilize uma válvula solenóide de três vias, cujo diâmetro da secção interna deve ser maior de 4 mm e uma tubulação de ar com um diâmetro interno maior de 6 mm e com comprimento não superior a 10 m. Ao contrário, uma válvula solenóide com um diâmetro demasiado pequeno e uma tubulação de ar de comprimento excessivo entre a válvula e a pistola, poderiam causar atrasos nas operações.
 - Conecte solidamente a tubulação à pistola, para evitar que a desconexão da mesma ou os vazamentos durante as operações de pintura provoque feridas graves no corpo.
- Fixe a pistola na base (12) mediante a porca borboleta (9), monte a base (12) na abraçadeira de bloqueio, direcione o jacto de pintura e bloqueie a pistola na posição correcta, mediante o parafuso de bloqueio.
 - Conecte solidamente a tubulação de ar ao lado de ar de atomização (com a sigla CAP), a tubulação de ar do leque ao lado de ar do leque (com a sigla FAN), e a tubulação de ar de funcionamento ao lado de ar de funcionamento (com a sigla CYL).
 - Conecte solidamente o tubo material ao lado de entrada do material (com a sigla FLU). No caso de utilização com recirculação, conecte solidamente a tubulação do material ao lado de saída do material (com a sigla CIR). No caso de utilização sem recirculação, fixe o tampão (17) no orifício ao lado de saída do material (com a sigla CIR).
 - Alimente a pistola automática com detergente e pulverize para limpar as passagens da tinta.
 - Alimente a pistola automática com a tinta, verifique a pulverização e regule o volume do ar, a vazão do material e o leque, conforme as exigências.

EXEMPLO DE CONEXÃO - DIMENSÕES

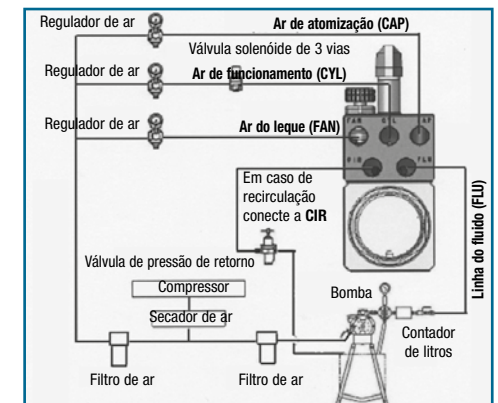

SUBSTITUIÇÃO DAS UNIÕES PARA A UTILIZAÇÃO COM RECIRCULAÇÃO

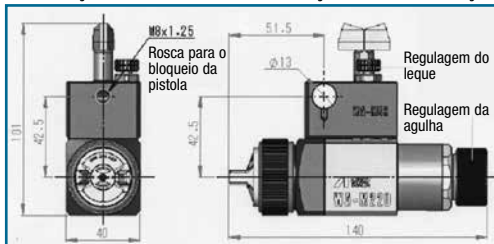

IMPORTANTE

1. Remova a tampa (3-2) do corpo da pistola, utilizando o parafuso (19) fornecido.
2. Insira o o-ring (3-3) fornecido onde foi removida a tampa (3-2).
3. Conecte solidamente a união à saída do material da base (CIR).
4. Conecte a tubulação do material à união (FLU).



4. COMO OPERAR

Regule a pressão de utilização do ar entre 4 e 5 bares (57 e 71 PSI).

200 mm - 250 mm

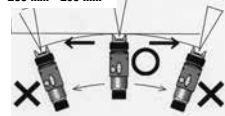

NOTA: O diâmetro interno da válvula solenóide de três vias deveria medir no mínimo \varnothing 4 mm (0.157 in) e o comprimento do tubo de ar de funcionamento não deveria ser maior de 10 m (32.8 ft) e ter um diâmetro interno maior de \varnothing 6 mm (0.236 in) para evitar atrasos durante as operações e defeitos nas aplicações.

5. MANUTENÇÃO E INSPEÇÃO CUIDADO

Antes de proceder a qualquer operação de inspeção e manutenção, leia sempre e respeite escrupulosamente todas as indicações sobre as Advertências de segurança.

- Nunca utilize outros componentes ou peças sobresselentes que não sejam aqueles originais da ANEST IWATA.
- Nunca danifique os furos do bico do ar, do bico do material e a extremidade da agulha.
- Nunca mire completamente a pistola nos líquidos como os solventes.
- Nunca deixe imerso o bico do ar no líquido de limpeza por um período prolongado, também durante a limpeza.

PROCEDIMENTO

As passagens do material devem ser cuidadosamente limpos após cada utilização da pistola e especialmente após o uso de tintas de dois componentes. Uma limpeza incompleta poderia causar defeitos à forma do leque.

1. Limpe todas as passagens do material e do set do bico do ar (1). Pulverize uma pequena quantidade de detergente para limpar as passagens da tinta. Uma limpeza incompleta pode provocar defeitos à forma do leque. Limpe completamente e imediatamente após a utilização da pistola com tintas de dois componentes.
 2. Limpe cada secção com uma escova humedecida de detergente e um pano absorvente. Nunca mire completamente a pistola no detergente, dado que isso poderia causar danos ao produto. Durante a limpeza evite arranhar as superfícies dos furos do bico do ar, do bico do material e a agulha.
 3. **DESMONTAGEM:** Antes da desmontagem da pistola limpe todas as passagens da tinta. Durante a desmontagem preste atenção a não arranhar as secções das sedes.
- A. Desmonte a pistola e a base. A base pode permanecer montada na abraçadeira de bloqueio.** Dado que a base pode permanecer montada na abraçadeira de bloqueio, quando recomencem as operações de pintura, conecte simplesmente a pistola à base, sem direccioná-la novamente. Também as tubulações permanecerão montadas na base, portanto, não será necessário desconectá-las e conectá-las novamente durante as operações de manutenção.

1. Rode a porca borboleta (9) no sentido anti-horário.



2. Separe a pistola da base (12).

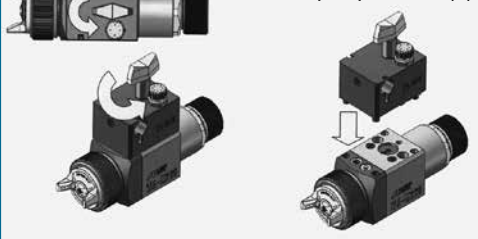

B. Remova o set de regulagem da agulha (7), a mola do pistão (6), a mola da agulha (5) e a agulha (2-2). Extraia o set da agulha (2-2) em linha recta, para proteger o set da gaxeta da agulha (3-4). Remova o set de regul. da agulha (7), a mola do pistão (6), a mola da agulha (5), portanto, extraia a agulha (2-2) do corpo da pistola. Preste atenção para que a regulagem da agulha (7) não seja empurrada para fora bruscamente, dado que está sujeita a uma forte pressão devido à mola da agulha (5) e à mola do pistão (6).

C. Remova o bico do ar (1) e o bico do material (2-1). Remova o bico do material (2-1) após ter removido o set da agulha (2-2), ou enquanto a agulha (2-2) permanecer puxada, para proteger a secção da sede.

Ferramentas: Chave (19 mm) - Bico do material

D. Remova o pistão (4). Aperte a secção traseira da agulha (2-2) no pistão (4) para extraí-lo. Preste atenção a não danificar a gaxeta do pistão (4-1) e o o-ring quando o extrair.

E. Desmonte o corpo da pistola e a gaxeta da agulha (3-4). Desmonte a parte dianteira e traseira do corpo da pistola, removendo os dois parafusos de cabeça sextavada (3-6). Depois extraia o set da gaxeta da agulha (3-4) da parte dianteira da pistola e a lingueta de vedação (8) da parte traseira do corpo da pistola.

Ferramentas: Chave Allen sextavada (4 mm) - Parafusos de cabeça sextavada. Chave (10 mm) - Set da gaxeta da agulha.

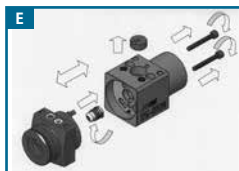

INSPEÇÕES & SUBSTITUIÇÕES PADRÃO

PEÇAS A CONTROLAR	PEÇAS A SUBSTITUIR
a. Cada furo de passagem do bico do ar (1) e do bico do material (2-1).	Substitua, se for esmagado ou deformado.
b. Gaxetas e O-rings	Substitua, se forem deformados ou desgastados.
c. Vazamentos das secções das sedes entre o bico do material (2-1) e a agulha (2-2).	Substitua, se os vazamentos não pararem também após que o set do bico do material (2-1) e a agulha (2) foram completamente limpos. Se substituir apenas o bico do material (2-1) ou a agulha (2-2), verifique o correcto acoplamento de ambos e assegure-se de que não haja eventuais vazamentos.

4. A regulagem do set da gaxeta da agulha (3-4) deve sempre ser efectuada com a agulha (2-2) montada e na seguinte maneira: feche manualmente e depois aperte com a chave apropriada por cerca de 1/6 de rotação (60 graus). Quando remover o set da gaxeta da agulha (3-4), não deixe a peça de plástico da gaxeta da agulha (3-4) dentro do corpo.

IMPORTANTE: Um aperto excessivo do set da gaxeta da agulha (3-4), pode provocar um impedimento no movimento do set da agulha (2-2), com consequente vazamento de tinta da extremidade do bico do material (2-1). Regule lentamente, controlando o movimento do set da agulha (2-2). Se resultar excessivamente apertado, desaperte-o completamente e aperte-o novamente com cuidado. Monte depois completamente a pistola, mantendo puxado o pistão (4) e controlando o movimento do set da agulha (2-2). Se o movimento do set da agulha (2-2) não resultar ainda correcto, desmonte novamente e regule com cuidado, utilizando o procedimento acima mencionado.

5. Monte o corpo da pistola. Insira a lingueta de bloqueio no furo da parte traseira da pistola e o pino da parte dianteira do corpo no furo posicionado na frente da parte traseira do corpo, conforme indicado na figura. Junte a parte dianteira à parte traseira do corpo da pistola, apertando uniformemente os 2 parafusos de bloqueio (3-6) com a agulha (2-2) inserida, para garantir o correcto posicionamento nivelado. Apertando os 2 parafusos de bloqueio (3-6), assegure-se de que a parte dianteira e aquela traseira coincidam perfeitamente e que os planos de contacto sejam perfeitamente nivelados um com o outro.

IMPORTANTE: Aperte os 2 parafusos de bloqueio (3-6) com a agulha (2-2) inserida para evitar impedimentos no movimento da própria agulha (2-2). A parte dianteira e aquela traseira devem coincidir perfeitamente e os 2 planos em contacto com a base (12) devem ser perfeitamente nivelados, para evitar eventuais vazamentos de ar ou tinta. Aperte os 2 parafusos de bloqueio (3-6) de maneira uniforme.

Ferramentas: Chave Allen (4 mm) - Parafusos de bloqueio

6. Monte o set do pistão (4). Aperte a parte traseira da agulha (2-2) no pistão (4) e insira o pistão (4) no corpo da pistola. Aplique graxa na gaxeta do pistão (4-1) e nos o-ring. Os símbolos Δ são indicados na parte traseira do pistão. Quando inserir o pistão (4) no corpo, verifique a correcta posição dos símbolos Δ , que devem resultar colocados no lado superior e inferior do corpo da pistola.

IMPORTANTE: Aplique graxa na gaxeta do pistão (4-1) e nos o-ring, para evitar impedimentos no movimento do pistão (4).

7. Monte o bico do material (2-1) e o bico do ar (1).

Aperte o bico do material (2-1) e o bico do ar (1) ao corpo da pistola.

IMPORTANTE: O bico do material (2-1) deve ser apertado solidamente, para evitar vazamentos de tinta e vibrações.

Ferramentas: Chave (19 mm) - Bico do material

8. Direcione correctamente o bico do ar (1)

Graças à presença de 2 pinos dentro do bico do ar e de 1 pino posicionado no corpo da pistola, é possível estabelecer a posição horizontal ou vertical do bico do ar, mediante um movimento de 90°.

IMPORTANTE: Rode o bico do ar (1), quando os pinos se tocarem, aperte o aro do bico do ar para fixá-lo. A posição pode ser horizontal ou vertical.

9. Monte ao corpo da pistola o set da agulha (2-2), a mola da agulha (5), a mola do pistão (6) e a regulagem da agulha (7) com a regulagem completamente aberta, aplicando previamente óleo ou vaselina na secção roscada da regulagem da agulha.

IMPORTANTE: Se a regulagem da agulha (7) não estiver completamente aberta, a extremidade da agulha poderia entrar em contacto com o bico do material (2-1) danificando-o e causar a gripagem da rosca.

Ferramentas: Chave (32 mm) - Regulagem da agulha

10. Abra completamente a regulagem do leque (11) rodando-a no sentido anti-horário, e aperte o guia da regulagem do leque na base (12).

IMPORTANTE: Se a regulagem do leque (11) não for aberta completamente, a sua extremidade pode prejudicar a sede na base (12) e causar a gripagem da rosca. **Ferramentas: Chave (13 mm) - Regulagem do leque**

11. Conecte a pistola à base removível (12). A pistola deve coincidir perfeitamente com a base (12) para evitar vazamentos de ar ou tinta.

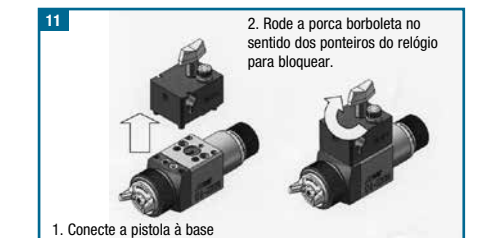
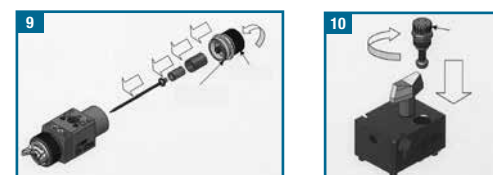
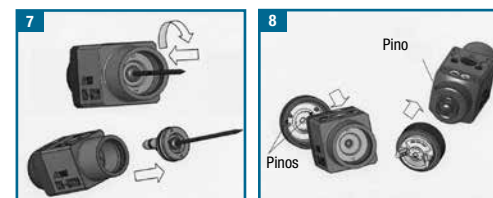
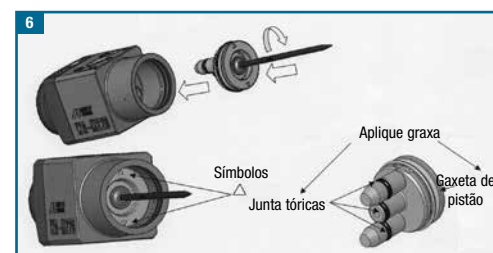
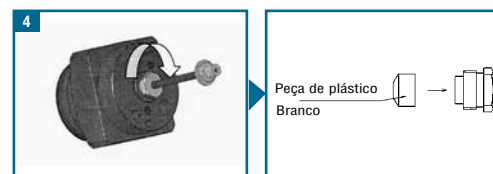

6. PROBLEMAS, CAUSAS E SOLUÇÕES

FALTA DE SAÍDA DE TINTA



- Set de regulagem da agulha (7) fechado.
- Furo do bico do material entupido.
- Acumulação de tinta entre a agulha (2-2) e o set da gaxeta da agulha (3-4).

Verifique e regule.
Verifique e limpe.
Verifique e limpe.

ATOMIZAÇÃO A INTERMITÊNCIA



- Vazamento de ar do bico do material (2-1) e das sedes cônicas do corpo da pistola.
- Vazamento de ar do set da gaxeta da agulha (3-4).
- Vazamento de ar da união da tubulação do material.

Verifique, limpe e substitua, se for necessário.
Aperte.
Aperte.

DEFEITOS NO LEQUE



- O bico do material (2-1) ou o bico do ar (1) estão incrustados de tinta.
- O bico do material (2-1) ou o bico do ar (1) estão danificados.
- O bico do material (2-1) não foi inserido correctamente.
- A viscosidade do fluido é demasiada elevada ou demasiada baixa.
- A vazão da tinta é demasiada elevada ou demasiada baixa.
- O bico do material (2-1) e da agulha (2-2) não foram posicionados correctamente.

Limpe cuidadosamente.
Substitua, se for necessário.
Remova para limpar a sua sede.
Dilua a tinta ou aumente a viscosidade.
Ajuste a regulagem da agulha (7) para reduzir ou aumentar a vazão.
Limpe ou substitua, se for necessário.

VAZAMENTO DA TINTA



- O bico do material (2-1) e da agulha (2-2) estão incrustados, danificados ou desgastados na sede.
- A porca de regulagem da agulha está desgastada.
- Amola da agulha está desgastada.
- O bico do material (2-1) e o corpo da pistola estão desapertados.
- A gaxeta da agulha (3-4) está suja ou demasiada estreita.
- A gaxeta da agulha (3-4) está desgastada ou demasiadas apertada.
- A gaxeta da agulha (3-4) e a agulha (2-2) estão desgastadas.
- O sistema de bloqueio e desbloqueio rápido da base (12) está desapertado.
- A gaxeta da vedação da base (15) está danificada ou desgastada.
- A superfície da sede do set do pistão (4) está suja, danificada ou desgastada.
- A superfície da sede da gaxeta do corpo da pistola está suja, danificada ou desgastada.
- A mola do pistão (6) está desgastada.
- O O-ring do pistão (4-2) está desgastado.

Limpe ou substitua, se for necessário.
Substitua
Substitua
Apertar
Limpe e regule
Substitua ou regule
Substitua
Apertar
Substitua
Limpe ou substitua, se for necessário.
Limpe ou substitua, se for necessário.
Substitua
Substitua

7. LISTA PEÇAS SOBRESSALENTES

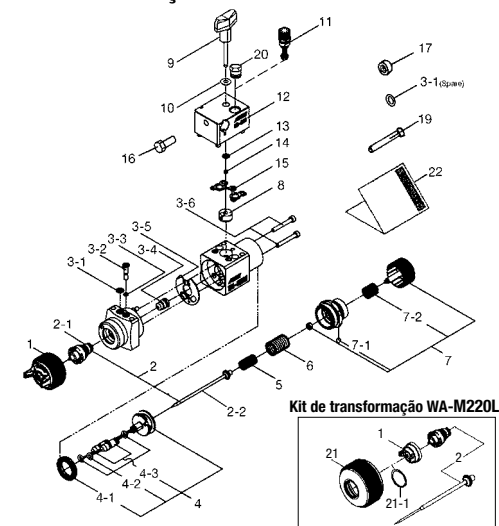

Kit de transformação WA-M220L

Ref.	DESCRIÇÃO
1	Set do bico do ar
2	● Set do bico do material e da agulha
2-1	Bico do material
2-2	Agulha
3-1	● O-ring
3-2	Tampa
3-3	● O-ring
3-4	Junta da agulha
3-5	Gaxeta de vedação
3-6	Parafuso de bloqueio
4	Pistão
4-1	● Gaxeta do pistão
4-2	● O-ring
4-3	● Válvula do ar
5	Mola da agulha
6	Mola do pistão
7	Set de regulagem da agulha
7-1	Esfera
7-2	Mola de regulagem da agulha
8	Lingueta de vedação
9	Parafuso borboleta
10	Arruela
11	Set de regulagem do leque
12	Base removível WA-M4R
13	Arruela
14	Anel de vedação
15	Gaxeta de vedação
Accessórios	
16	Parafuso de fixação
17	Tampa sextavada
3-1	O-ring
19	Parafuso
20	Tampa sextavada
Kit de transformação WA-M220L	
1	Bico do ar
21	Aro do bico do ar
21-1	Gaxeta
2	Agulha

● As peças marcadas são sujeitas a desgaste.
NOTA: na ordem de compra por favor especifique sempre o modelo da pistola, o nome da peça sobressalente, o número de referência, o modelo do bico do ar, do bico do material e da agulha.

! Bevor Sie die Pistole einsetzen, einschalten, regulieren oder warten, lesen Sie diese Anleitung sorgfältig und halten Sie diese wenn notwendig bereit.

Die Lackierpistolen ANEST IWATA erfüllen die Anforderungen der Richtlinie 2014/34/EU für Geräte und Schutzsysteme zur bestimmungsgemäßen Verwendung in explosionsgefährdeten Bereichen.

KURZE KENNZEICHNUNG AUF DER PISTOLE: **UK CA CE II 2 G Ex h X**

! Beachten Sie **IMMER** die Sicherheitshinweise, die in dieser Betriebsanleitung enthalten sind.

Symbol	BEDEUTUNG	Gefahrenniveau	Folgen
!	WARNHINWEISE	Potentiell gefährliche Situation.	Hohe Risiken für die Gesundheit und das Leben des Bedieners.
	VORSICHTIG		Mäßige Risiken für Produkt und Bediener.
WICHTIG			Materielle Schäden.

1. TECHNISCHE SPEZIFIKATIONEN

Max. Arbeitsluftdruck:	6.8 bar (98 PSI)
Lärme (LAeqT)*:	82.4 dB(A)
Luftanschluss	Rc 1/8"
Materialanschluss von der basis	Rc 1/8"
Max. Temperatur	Raum 5 ~ 40 °C - Luft/Flüssigkeit 5 ~ 43 °C

* Messstelle: 1 m hinter der Pistole, 1.6 m Höhe

2. SICHERHEITSHINWEISE
EXPLOSIONS- UND FEUERGEFAHR

- Niemals HALOGENKOHLENWASSERSTOFFLÖSUNGSMITTEL verwenden**, die durch chemische Reaktionen zur Auflösung des Pistolenkörpers aus Aluminium führen können.
UNGEEIGNETE LÖSUNGSMITTEL: Methylchlorid, Dichloromethan, 1,2 Dichloroethan, Tetrachlorkohlenstoff, Trichloräthylen 1.1.1- Trichloroethan.
- Funken und offene Flammen sind strikt zu vermeiden.** Die verwendeten Produkte sind leicht entzündlich und deshalb können Brände auslösen. Niemals offenen Flammen, elektrischen Geräten, Zigaretten, u.ä. aussetzen.
- Spritzpistole sicher durch leitenden Luftschlauch erden.** (Widerstand 1MΩ). Stets sicherstellen, dass die Spritzpistole korrekt geerdet ist.

GESUNDHEITSSCHUTZ

- Arbeitsplatz muss über eine gute Ventilation verfügen; verwenden Sie eine Spritzkabine.** Bei unzureichender Ventilation kann es zu einer Vergiftung mit organischen Lösungsmitteln oder Feuer kommen.
- Tragen Sie immer Schutzausrüstung (Schutzbrille, Schutzmaske und Handschuhe)**, um Augen- und Hautentzündungen zu vermeiden. Falls Beschwerden auftreten, suchen Sie sofort einen Arzt auf.
- Falls nötig, sollten Sie Gehörschutz anwenden.** Der Lärmpegel kann je nach Arbeitsbedingungen und Standort 85 dB(A) übersteigen.

UNSACHGEMÄSSE ANWENDUNG

- Zielen Sie niemals die Pistole auf Menschen oder Tiere.**
- Überschreiten Sie nie den maximalen Arbeitsdruck oder die maximale Arbeitstemperatur.**
- Vor Reinigung, Auseinandernehmen und Wartung blasen Sie immer den Luft- und Flüssigkeitsdruck aus.** Andernfalls kann der verbleibende Druck Verletzungen wegen der unsachgemäßen Anwendung und der Ausstoßung der Reinigungsflüssigkeit verursachen.

Um den Druck auszublasen, die Druckluftversorgung und den Lackzufuhr trennen. Danach nur den Kolben mit Luft zuführen und das Material mittels der Nadel auslassen. Dieser Verfahren verursacht das automatische Anhalten der Druckluft.

- Das Flüssigkeitsnadelset ist oben spitz.** Um Zwischenfälle zu vermeiden, berühren Sie die Spitze niemals während Wartungsarbeiten.
- Verwenden Sie niemals die Pistole zum Spritzen von Lebensmitteln oder Chemikalien.** Andernfalls könnten ungeeignete Substanzen zu Korrosion der Flüssigkeitsleitungen und damit zu Gesundheitsschäden führen.
- Verändern Sie nie die Spritzpistole**, um Beschädigungen zu vermeiden, welche die Qualität des Ergebnisses beeinträchtigen könnten.
- Bei Funktionsstörungen unterbrechen Sie die Spritzvorgänge sofort, um den Defekt festzustellen.** Das Produkt nicht erneut verwenden, solange das Problem nicht gelöst wird.
- Betreten Sie nie die Arbeitsbereiche der Maschinen (wie Roboter, Bewegungsautomaten, usw.), solange diese nicht eingeschaltet werden.** Bei Zuwiderhandlung könnte der Kontakt mit den laufenden Maschinen zu Unfällen und Verletzungen führen.

3. VERBINDUNG

VORSICHT (Das Modell WA-M220 nur mit der Basis WA-M4R verwenden).

- Um die Pistole zu versorgen, Rein- und Trockenluft verwenden.
 - Bei der ersten Verwendung der Pistole nach dem Erwerb die Materialdurchgänge reinigen, indem zum Entfernen des Rostschutts geeignete Waschmittel versprüht wird.
 - Ein Dreiweg-Solenoidventil mit Innendurchmesser größer als 4mm und einen Luftschlauch mit Innendurchmesser größer als 6 mm und Länge nicht höher als 10m verwenden. Kleinere Innendurchmesser des Solenoidventils und längeren Luftschlauch zwischen Ventil und Spritzpistole könnten Verspätungen der Vorgänge verursachen.
 - Den Schlauch fest an die Pistole anschließen, um zu verhindern, dass das Ablösen desselben oder die Verluste während der Spritzvorgänge schwere Körperverletzungen verursachen.
- Die Spritzpistole an der Basis (12) mittels der Flügelmutter (9) befestigen, die Basis (12) auf den Spannbügel zusammensetzen, den Spritzstrahl ausrichten und die Spritzpistole in der richtigen Position mittels des Verankerungsbolzens blockieren.
 - Den Luftschlauch an die Zerstäuberluftseite (mit dem Kennzeichen CAP), den Luftschlauch des Spritzstrahls an die Seite der Spritzstrahlluft (mit dem kennzeichnen FAN) und den Betriebsluftschlauch an die Betriebsluftseite (mit dem Kennzeichen CYL) fest anschließen.
 - Den Materialschlauch fest an die Materialeingangsseite (mit dem Kennzeichen FLU) anschließen. Falls die Rückströmung verwendet ist, den Materialschlauch fest an die Materialausgangsseite (mit dem Kennzeichen CIR) anschließen. Im Falle von nicht mit Zirkulationssystem verbunden, fixieren Sie die Sechskantverschraubung (17) auf CIR markierte Seite Öffnung.
 - Die automatische Spritzpistole mit Reinigungsmittel zuführen und spritzen, um die Lackdurchgänge zu reinigen.
 - Die automatische Spritzpistole mit Lack zuführen, den Spritzer prüfen und die Luftmenge, die Materialfördermenge und die Spritzstrahl nach Ihren Anforderungen regulieren.

VERBINDUNGSBEISPIELE

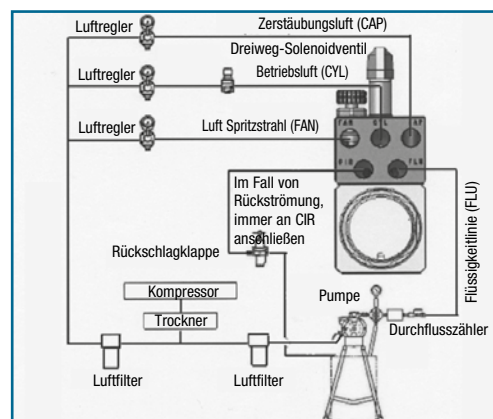

ERSATZ DER ANSCHLÜSSE FÜR DEN GEBRAUCH MIT RÜCKSTRÖMUNG

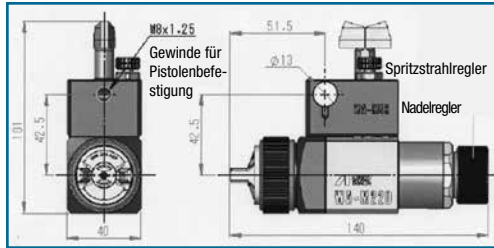

WICHTIG

1. Den Verschluss (3-2) aus dem Spritzpistolenkörper mittels des mitgelieferten Schraube (19) entfernen.
2. Den mitgelieferten O-Ring (3-3) einsetzen, wo der Verschluss (3-2) entfernt wurde.
3. Den Anschluss an den Materialausgang auf der Basis (CIR) anschließen.
4. Das Materialrohr (FLU) an den Anschluss anschließen.



4. VORGEHENSWEISE

Den Luftbetriebsdruck zwischen 4 und 5 bar (57 und 71 PSI) regulieren.



HINWEIS: Der Innendurchmesser des Drehweg-Solenoidventils sollte min \varnothing 4 mm (0.157 in) sein und die Länge des Betriebsluftschlauchs sollte nicht länger als 10 m (32.8 ft) sein und sein Innendurchmesser sollte nicht größer als \varnothing 6 mm (0.236 in) sein, um Verspätungen während der Spritzvorgänge oder Fehler der Spritzverfahren zu verhindern.

5. WARTUNG & INSPEKTION

CAUTION

Vor jeglichen Inspektions- und Wartungsvorgängen stets alle Angaben hinsichtlich SICHERHEITSHINWEISEN aufmerksam lesen und beachten.

- Nie andere Bauteile oder Ersatzteile verwenden, die nicht Originalteile von ANEST IWATA sind.
- Nie die Öffnungen der Luftdüse, der Flüssigkeitsdüse und des Flüssigkeitsnadeldes beschädigen.
- Die Pistole nie vollkommen in Flüssigkeiten wie Lösungsmittel eintauchen.
- Die Luftdüse nie in die Reinigungsflüssigkeit für einen langen Zeitraum auch während der Reinigung eingetaucht lassen.

VORGANG

Die Materialdurchgänge müssen nach jeder Verwendung der Pistole und besonders nach der Verwendung von Zwei-Komponentenlacken sorgfältig gereinigt werden. Eine unvollständige Reinigung könnte zu einem fehlerhaften Spritzstrahl führen.

1. **Alle Material- und Luftdüsedurchgänge (1) reinigen.** Eine Kleinmenge von Waschmittel verwenden, um die Lackdurchgänge zu reinigen. Eine unvollständige Reinigung könnte zu einem fehlerhaften Spritzstrahl führen. Nach der Verwendung mit Zweikomponentenlacken die Pistole völlig und sofort reinigen.
2. **Alle Bereiche mit der im Lieferung enthaltenen in Waschmittel getränkten Bürste reinigen und mit einem saugfähigen Lappen trocknen.** Die Pistole nie vollkommen in das Waschmittel eintauchen, da sie beschädigt werden könnte. Während der Reinigung achten Sie darauf, dass die Öffnungen des Luftdüsenansatzes, des Flüssigkeitsdüsenansatzes oder die Nadel nicht verkratzt werden.
3. **ZERLEGUNG: Vor der Zerlegung alle Lackdurchgänge reinigen.** Während der Zerlegung achten Sie darauf, die Sitzbereiche nicht zu verkratzen.
4. **Zerlegung der Pistole und der Basis. Die Basis kann auf der Spannbügel eingebaut bleiben.** Da die Basis an der Spannbügel gehalten ist, wenn Sie die Lackvorgänge wieder ausführen, schließen Sie nur die Pistole an die Basis an, ohne sie nochmals ausrichten zu sollen. Auch die Schläuche bleiben auf der Basis eingebaut, denn es ist unnötig, sie während der Wartungsvorgänge zu trennen und wieder zu verbinden.

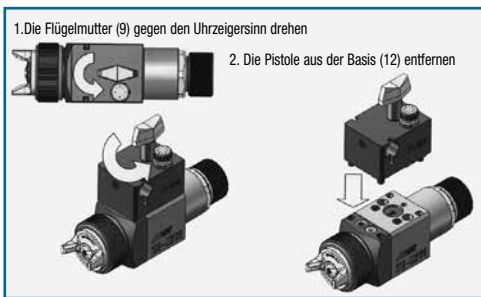

B. Das Nadelregler (7), die Kolbenfeder (6), die Nadelfeder (5) entfernen und dann das Nadelset (2-2) herausziehen. Das Nadelset (2-2) gerade herausziehen, um das Nadeldichtungssset (3-4) zu schützen. Das Nadelregler (7), die Kolbenfeder (6), die Nadelfeder (5) entfernen und dann das Nadelset (2-2) herausziehen. Achten Sie darauf, dass der Nadelregler (7) nicht jäh nach außen geschoben wird, da er von der Nadelfeder (5) und von der Kolbenfeder stark gedrückt wird (6).

C. Die Luftdüse (1) und das Materialdüse (2-1) entfernen. Die Materialdüse (2-1) entfernen, nachdem Sie das Nadelset (2-2) entfernt haben oder während des Nadelsets (2-2) gespannt bleibt, um den Sitzbereich zu schützen. **Werkzeuge: Schlüssel (19 mm) - Materialdüse**

D. Den Kolben (4) entfernen. Den Hinterbereich des Nadelsets (2-2) in den Kolben (4) anschrauben, um ihn zu entfernen. Achten Sie darauf, die Dichtung des Kolbens (4-1) und den O-Ring nicht zu beschädigen, wenn Sie sie herausziehen.

E. Den Pistolenkörper und die Nadeldichtung (3-4) zerlegen. Die zwei Sechskantschrauben (3-6) entfernen und den Vorderteil und den Hinterteil des Pistolenkörpers ausbauen. Dann die Nadeldichtung (3-4) aus dem Vorderteil der Pistole und die Sperrklinke (8) aus dem Hinterteil des Pistolenkörpers herausziehen. **Werkzeuge: Sechskantschlüssel (4mm) - Sechskantschrauben. Schlüssel (10mm) - Nadeldichtung.**

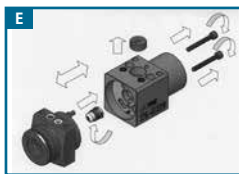
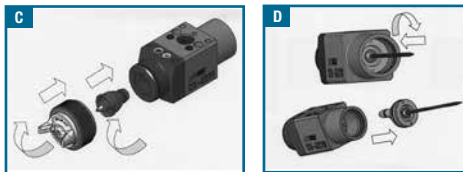

STANDARDINSPEKTIONEN & ERSETZUNGEN

ZU KONTROLLIERENDE TEILE	ZU ERSETZENDE TEILE
a. Alle Durchgangsoffnungen der Luftdüse (1) und der Flüssigkeitsdüse (2-1).	Bei Quetschungen oder Verformungen ersetzen.
b. Dichtungen und O-Ring.	Bei Verformungen oder Verschleiß ersetzen.
c. Verluste aus der Bereiche der Sitze zwischen der Flüssigkeitsdüse (2-1) und der Flüssigkeitsnadel (2-2).	Ersetzen, wenn die Verluste auch nachdem das Farbdüsen (2-1) und das Farbnadelset (2-2) vollkommen gereinigt wurden, weiter anhalten. Werden nur die Düse (2-1) und die Farbnadel (2-2) ersetzt, die korrekte Paarung beider überprüfen und sich vergewissern, dass keine eventuellen Verluste vorliegen.

4. Die Regulierung der Nadeldichtung (3-4) muss immer mit dem eingebauten Nadelset ausgeführt werden. Die Nadeldichtung mit der Hand schließen und danach sie mittels des geeigneten Schlüssels um ungefähr 1/6 Drehung (60 Grade) anziehen. Wenn Sie die Nadeldichtung (3-4) entfernen, lassen Sie kein Plastikstück der Nadeldichtung (3-4) innerhalb des Pistolenkörpers.

WICHTIG: Ein übermäßiges Anschrauben der Nadeldichtung (3-4) kann die normale Bewegung des Nadelsets (2-2) verhindern. Das könnte einen Lackaustritt aus der Ende der Materialdüse (2-1) verursachen. Beim Prüfen der Bewegung des Nadelsets (2-2) sorgfältig regulieren. Wenn die Nadeldichtung zu viel angeschraubt ist, sie völlig aufschrauben und nochmals sorgfältig anschrauben. Dann den Kolben (4) gespannt halten, die Bewegung des Nadelsets (2-2) prüfen und die Pistole wieder zusammensetzen. Wenn das Nadelset (2-2) nicht leicht bewegt, es wieder zerlegen und sorgfältig regulieren.

5. **Zusammenbau des Pistolenkörpers.** Die Sperrklinke in die Öffnung des Hinterteils der Pistole und den Stift des Vorderteils des Pistolenkörpers in die Öffnung auf dem Vorderteil des Pistolenhinterteils einsetzen, wie es in der Abbildung angezeigt ist. Den Vorderteil mit der Hinterteil des Pistolenkörpers verbinden und die zwei Befestigungsschrauben (3-6) mit dem eingesetzten Nadelset (2-2) anziehen, damit die richtige Achsen Positionierung versichert wird. Beim Anschrauben der zwei Befestigungsschrauben, versichern Sie sich, dass der Vorderteil und der Hinterteil vollkommen aneinander haften und dass die Berührungsoberflächen miteinander entsprechen.

WICHTIG: Die zwei Befestigungsschrauben (3-6) mit dem eingesetzten Nadelsets (2-2) anziehen, um zu verhindern, dass das Nadelset leicht bewegen kann. Der Vorderteil und der Hinterteil sollen vollkommen aneinander haften und die Oberflächen im Kontakt mit der Basis (12) sollten auf derselbe Stufe sein, um mögliche Lack- oder Luftaustritt zu verhindern. Die zwei Befestigungsschrauben (3-6) gleichförmig anziehen. **Werkzeuge: Inbusschlüssel (4mm) - Befestigungsschrauben.**

6. **Zusammenbau des Kolbens (4).** Den Hinterteil des Nadelsets (2-2) in dem Kolben (4) anschrauben und den Kolben (4) in den Pistolenkörper einsetzen. Die Dichtung des Kolbens (4-1) und die O-Ringe schmieren. Die Symbole Δ befinden sich in dem Hinterteil des Kolbens. Wenn Sie den Kolben (4) in den Pistolenkörper einsetzen, prüfen Sie die richtige Position der Symbole Δ , die sich auf dem Oberteil und dem Unterteil des Pistolenkörpers befinden sollen.

WICHTIG: Die Dichtung des Kolbens (4-1) und die O-Ringe schmieren, um zu vermeiden, dass der Kolben (4) nicht leicht bewegen kann.

7. **Zusammenbau der Materialdüse (2-1) und der Luftdüse (1).** Die Materialdüse (2-1) und die Luftdüse (1) auf den Pistolenkörper zusammensetzen.

WICHTIG: Die Materialdüse (2-1) muss fest angeschraubt werden, um Lackaustritt und Schwingungen zu verhindern.

Werkzeuge: Schlüssel (19mm) - Materialdüse

8. **Richtige Ausrichtung der Luftdüse (1).** Dank zwei Stifte innerhalb der Luftdüse und einem Stift auf dem Pistolenkörper ist es möglich, die horizontale oder vertikale Position der Luftdüse mittels einer Bewegung bei 90° zu bestimmen.

WICHTIG: Die Luftdüse (1) drehen und wenn die Stifte sich berühren, den Ring der Luftdüse anziehen, um sie daran zu befestigen. Die Position kann horizontal oder vertikal sein.

9. **Des Nadelsets (2-2),** die Nadelfeder (5), die Kolbenfeder (6) und den Nadelregler (7) auf den Pistolenkörper zusammensetzen. Den geschnittenen Bereich des Nadelreglers mittels Vaseline oder Öls schmieren und ihn in den Pistolenkörper einsetzen, wenn es völlig geöffnet ist.

WICHTIG: Wenn der Nadelregler (7) nicht völlig geöffnet ist, könnte die Nadeldüse (2-1) berühren und den Gewindenfresser verursachen. **Werkzeuge: Schlüssel (32mm) - Nadelregler**

10. Dem Spritzstrahl-regler (11) gegen den Uhrzeigersinn drehen, um sie völlig zu öffnen und die Führung des Spritzstrahlreglers in die Basis (12) anschrauben. **WICHTIG:** Wenn den Spritzstrahl-regler (11) nicht völlig geöffnet wird, könnte seine Ende den Basisbereich (12) beschädigen und den Gewindenfresser verursachen. **Werkzeuge: Schlüssel (13mm) - Nadelset-regler**

11. Die Spritzpistole an die abtrennbare Basis (12) anschließen. **Die Pistole soll an der Basis (12) haften, um Luft- oder Lackaustritt zu verhindern.**

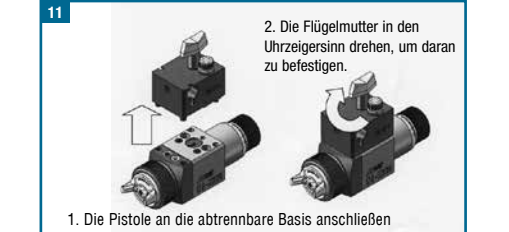
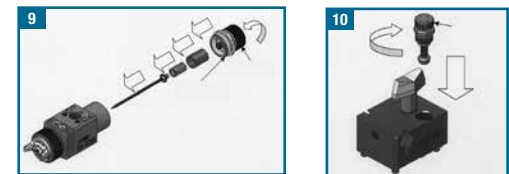
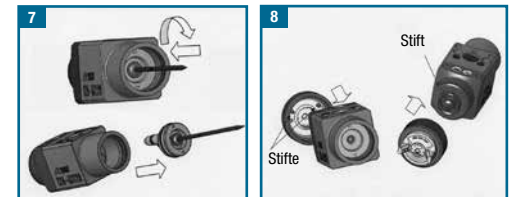
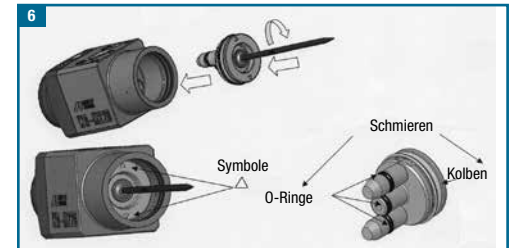
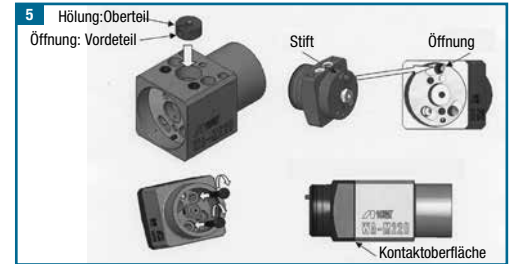
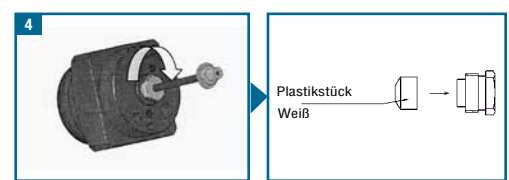

6. FEHLERBEHEBUNG

SPRITZPISTOLE SPRÜHT NICHT

- Nadelsetregler (7) geschlossen. Überprüfen und einstellen.
- Öffnung der Materialdüse verstopft. Überprüfen und reinigen.
- Lackanhäufung zwischen Nadelset Überprüfen und reinigen. (2-2) und Nadeldichtung (3-4)

STOSSWEISER SPRÜHSTRAHL

- Falschlucht aus der Materialdüse (2-1) und aus den Kegelsitzen des Pistolenkörpers. Überprüfen, reinigen und wenn erforderlich ersetzen.
- Falschlucht aus dem Nadeldichtungset (3-4). Festziehen.
- Falschlucht aus dem Anschluss des Materialschlauchs. Festziehen.

FEHLERHAFTER SPRÜHSTRAHL

- Materialdüse (2-1) oder Luftdüse (1) verkrüstet. Sorgfältig reinigen
- Materialdüse (2-1) oder Luftdüse (1) beschädigt. Wenn erforderlich ersetzen
- Materialdüse (2-1) nicht richtig positioniert. Entfernen, um den Sitz zu reinigen.
- Viskosität der Flüssigkeit zu hoch oder zu niedrig. Den Lack verdünnen oder die Viskosität erhöhen.
- Die Lackdurchsatz ist zu hoch oder zu niedrig. Den Nadelregler (7) einstellen, um den Durchsatz zu verringern oder zu erhöhen.
- Materialdüse (2-1), und Nadelset (2-2) nicht richtig positioniert. Reinigen oder wenn erforderlich ersetzen

UNDICHT

- Materialdüse (2-1), Nadelset (2-2) im Sitz verkrüstet, beschädigt oder abgenutzt. Reinigen oder wenn erforderlich ersetzen
- Mutter des Nadelreglers gelöst. Anziehen.
- Nadelfeder abgenutzt. Ersetzen.
- Materialdüse (2-1) und Pistolenkörper gelöst. Anziehen.
- Nadeldichtung (3-4) verschmutzt oder zu stark angezogen. Reinigen oder einstellen.
- Nadeldichtung (3-4) abgenutzt oder zu gelöst. Ersetzen oder einstellen.
- Nadeldichtung (3-4) und Nadelset (2-2) abgenutzt. Ersetzen.
- Sperr- und Lösesystem der Basis (12) gelöst. Anziehen.
- Basisdichtung (15) beschädigt oder abgenutzt. Ersetzen.
- Oberfläche Sitz Kolben (4) verschmutzt, beschädigt oder abgenutzt. Reinigen oder wenn erforderlich ersetzen.
- Oberfläche Sitz Dichtung Pistolenkörper verschmutzt, beschädigt oder abgenutzt. Reinigen oder wenn erforderlich ersetzen.
- Kolbenfeder (6) abgenutzt. Ersetzen.
- O-Ring des Kolbens (4-2) abgenutzt worn. Ersetzen.

7. ERSATZTEILLISTE

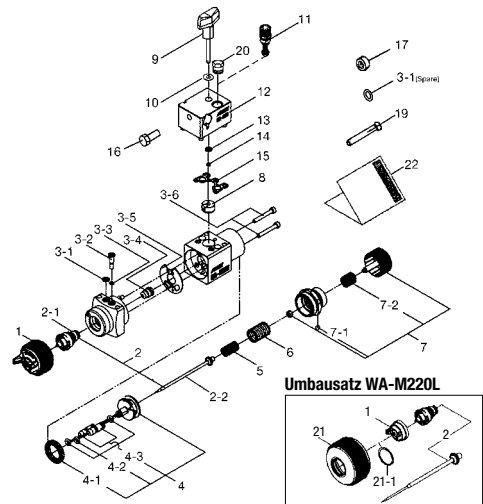

Ref.	BESCHREIBUNG
1	Luftdüsenstet
2	● Materialdüse-Nadelset
2-1	Materialdüse
2-2	Nadelset
3-1	● O-Ring
3-2	Verschluss
3-3	● O-Ring
3-4	Nadeldichtungset
3-5	Dichtung
3-6	Befestigungsschraube
4	Kolben
4-1	● Kolbendichtung
4-2	● O-Ring
4-3	● Luftventil
5	Nadelfeder
6	Kolbenfeder
7	Nadelreglerstet
7-1	Kugel
7-2	Feder Nadelregler
8	Sperrklinke
9	Flügelmutter
10	Unterlegscheibe
11	Spritzstrahlstet
12	Abtrennbare Basis WA-M4R
13	Unterlegscheibe
14	Dichtungsring
15	Dichtung
Zubehörteile	
16	Befestigungsbolzen
17	Sechskantverschluss
3-1	O-Ring
19	Schraube
20	Sechskantverschluss
Umbausatz WA-M220L	
1	Luftdüse
21	Luftdüsenring
21-1	Dichtung
2	Nadel

● Die gekennzeichneten Teile sind Verschleiß unterworfen.
HINWEIS: Es wird gebeten, bei der Bestellangabe das Pistolenmodell, den Namen des Ersatzteils mit dem numerischen Bezug, das Modell der Luftdüse, der Materialdüse und der Nadel anzugeben.

! Denna manual är en del av sprutpistolens och måste läsas noggrant innan användning, justering eller underhåll av utrustningen påbörjas. Manualen bör bevaras för framtida bruk.

ANEST IWATA Sprutpistolerna Automatisk överensstämmer med Direktivet 2014/34/EU beträffande utrustningar och skyddssystem avsedda för användning i potentiellt explosiv atmosfär.

FÖRKORTAD MÄRKNING PÅ PISTOLEN: UK CA CE II 2 G Ex h X

! Respektera ALLTID alla varningar vad gäller säkerhetsföreskrifterna i denna bruksanvisning.

Symbol	BETYDELSE	Riskenivå	Konsekvens
!	VARNING	Potentiellt farlig situation	Allvarliga risker för operatörens hälsa och liv.
	OBSERVERA		Måttliga risker för produkten och operatören.
VIKTIGT			Materialskador

1. TEKNISKA SPECIFIKATIONER

Max. arbetstryck:	6.8 bar (98 PSI)
Ljudnivå (LAeqT)*:	82.4 dB(A)
Anslutning tryckluft:	Rc 1/8"
Anslutning färg av basen:	Rc 1/8"
Temperaturområde:	Miljö 5 ~ 40 °C - Luft/Färg 5 ~ 43 °C

*Mät punkt: 1 meter bakom sprutpistolens, vid 1,6 meters höjd.

2. SÄKERHETS FÖRESKRIFTER

- BRAND OCH EXPLOSION**
- Använd aldrig LÖSNINGSMEDEL MED HALOGENKOLVÄTEN, som kan orsaka skador och upplösning av delarna i aluminium hos själva pistolkroppen beroende på kemiska reaktioner. **ICKE KOMPATIBLA LÖSNINGSMEDEL:** metylenklorid, diklormetan, 1,2 diklormetan, koltetraklorid, trikloretylen, 1,1,1- trikloretan.
 - Närvaron av öppna lågor och gnistframkallning är strängt förbjudna. De brukade produkterna kan vara mycket lättantändliga och kan medföra allvarliga brandrisker. Undvik alla aktiviteter som kan medföra risk för brand såsom rökning, gnistframkallning samt aktiviteter som kan leda till elektriska risker.
 - Koppla sprutpistolens ordentligt till en jordad ledning via en ledad luftslang. (< 1Mn). Kontrollera stabiliteten hos den jordade ledningen med jämna mellanrum.

HÄLSORISKER

- Använd sprutpistolens i lokaler med god ventilation, tex i en sprutbox. En felaktig eller otillräcklig ventilation kan orsaka förgiftning från organiska tvättmedel och kan vara orsak till brand.
- Bär alltid skyddskläder (skyddsglasögon, ansiktsmask, skyddshandskar). Undvik kontakt med irriterande medel som kan orsaka inflammation hos ögon och hud. Om det skulle inträffa en olyckshändelse, även av liten entitet, bör man omgående kontakta en läkare.
- Vid behov, utnyttja hörselskydd för akustisk isolering. Beroende på bruksvillkor samt själva arbetslokalen utformning kan bullernivån överstiga 85 dB(A).

RISKER VID FELAKTIGT BRUKANDE

- Rikta ALDRIG pistolens mot en person eller ett djur.
- Överskrid ALDRIG det maximala körtrycket eller lokalens maxtemperatur.
- Stäng av och töm ledningarna på kvarliggande lufttryck samt material innan man påbörjar rengöringsingrepp, nedmontering eller underhåll. Kvarliggande tryck kan medföra risk för kroppsskador som orsakas av felaktiga ingrepp eller utsläpp av de vätskor som brukats för rengöringen.

För att tömma kvarliggande tryck, stäng av frammatningen av tryckluften samt materialet. Mata därefter pistolens med luft och töm den på det kvarliggande materialet via sprutnålen. Detta ingreppet kommer att leda till en omedelbar avstängning av den komprimerade luften.

- Spetsen på sprutnålen är mycket vass. För att undvika skador, rör inte vid spetsen vid underhållsreparering.
- Spruta aldrig födoämnen eller kemikalier med sprutpistolens. Blandningen med främmande substanser kan medföra frätningsskador i ledningarna, med följande skador på själva pistolens samt hälsorisker.
- Modifera aldrig sprutpistolens, för att undvika skador hos denna som kan ifrågasätta kvaliteten hos resultatet.
- I händelse av felfunktion ska sprutarbetet omedelbart avbrytas och felsökning skall utföras. Använd inte produkten tills dess felet har åtgärdats.
- Gå aldrig in i utrustningens arbetsområde (såsom robotar, reciprokerator osv.), förrän dessa har avaktiverats. I annat fall kan kontakten med maskiner i rörelse leda till olycksfall och skador.

3. UPPKOPPLING

OBSERVERA (Använd modellen WA-M220 enbart tillsammans med basen WA-M4R).

- För att mata sprutpistolens, använd torr filterad luft.
- När man använder pistolens för första gången efter inköpet, rengör först materialpassagerna genom att spruta ett kompatibelt tvättmedel för att ta bort rostskyddsoljan.
- Använd en elektromagnetisk ventil med tre gånger, vars interna diameter måste överstiga 4 mm, samt en luftslang med en intern diameter som överstiger 6 mm och som inte får vara längre än 10m.
- En elektromagnetisk ventil med en för liten diameter och en luftslang som överstiger 10 meter i avståndet mellan ventilen och pistolens kan orsaka förseningar i utförandet.
- Fäst slangen ordentligt till pistolens för att undvika att den lossnar eller läcker under brukandet och därmed kan leda till allvarliga kroppsskador.

- Fäst pistolens på basen (12) med hjälp av en vingmutter (9), montera basen (12) på klämmern, ställ in sprutriktningen och blockera pistolens i den korrekta positionen med hjälp av fästbultar.
- Koppla noggrant luftslangen till sidan för luftinsläppet på den finfördelade enheten (betecknad CAP), luftslangen till sidan för luftinsläppet till regleringen av sprutbredden (betecknad FAN) samt luftslangen till driftsluften på sidan till driften (betecknad CYL).
- Koppla noggrant materialslangen till sidan för materialinsläppet (betecknad FLU). Om man använder sig av materialåtervinning ska materialslangen noggrant kopplas till utmatningen av materialet (betecknad CIR). När det gäller inte användas utan cirkulationssystemet, fixa sexkantigt lock (17) på CIR markerade sidöppning
- Mata den automatiska sprutpistolens med rengöringsvätska och spruta för att rengöra materialgångarna.
- Mata därefter den automatiska sprutpistolens med material, kontrollera sprutflödet och reglera luftkvantiteten, kvantiteten frammatat material samt sprutbredden i enlighet med personliga behov.

EXEMPEL PÅ UPPKOPPLING – DIMENSIONER

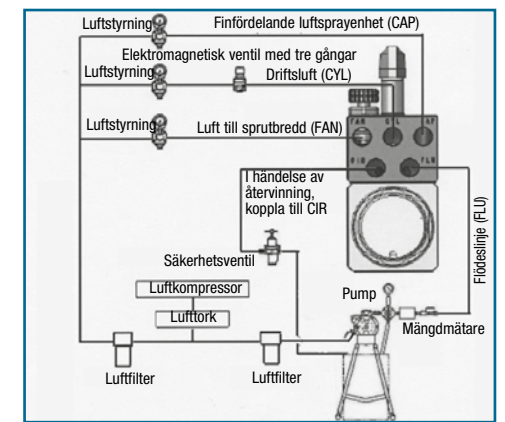

UTBYTAV NIPPLAR FÖR BRUKANDE MED ÅTERVINNING

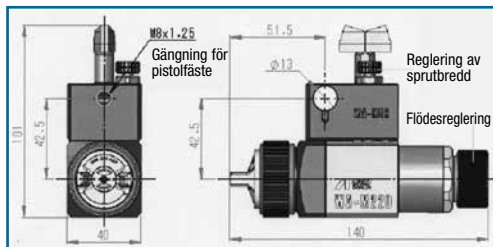

VIKTIGT

- Lossa på locket (3-2) till pistolkroppen med hjälp av den bifogade skruv (19).
- Placera den bifogade O-ringen (3-3) där locket suttit (3-2).
- Koppla noggrant nippeln till basens materialflöde (CIR).
- Koppla materialslangen till nippeln (FLU).

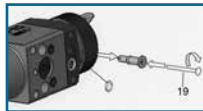

4. TILLVÄGAGÅNGSSÄTT

Reglera lufttrycket vid driften mellan 4 och 5 bar (57 och 71 PSI).

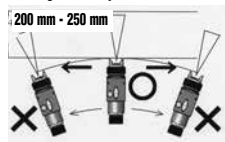

ANMÄRKNING: Den elektromagnetiska tregångsventilens interna diameter bör mätas minst \varnothing 4 mm (0.157 in), längden hos driftluftslangen bör inte överstiga 10 m (32.8 ft) och den bör ha en intern diameter som överstiger \varnothing 6 mm (0.236 in) för att undvika förseningar i arbetet och ojämnheter i resultatet.

5. UNDERHÅLL OCH INSPEKTION

OBSERVERA

Innan man utför underhållsreparering eller inspektioner bör man alltid först läsa igenom och noggrant följa alla anvisningar som ges i Säkerhetsföreskrifterna.

- Använd aldrig komponenter eller reservdelar som inte är original från ANEST IWATA.
- Skada aldrig hålen på luftmunstycket, materialmunstycket eller sprutnålens topp.
- Doppa aldrig ned pistolen helt och hållet i vätskor av typen lösningsmedel.
- Blötlägg aldrig luftmunstycket i rengöringsvätskor under längre intervall, ej heller under själva rengöringen.

PROCEDUR

Materialgångarna måste noggrant rengöras efter varje användningstillfälle och speciellt efter sprutarbeten med bikomponentslack. En otillräcklig rengöring kan leda till fel i sprutbredden.

- Rengör alla materialpassager och luftmunstycket (1).** Spruta en liten kvantitet tvättmedel för att rengöra flödesgångarna. En otillräcklig rengöring kan medföra fel i sprutbredden. Rengör hela pistolen omedelbart efter brukandet av bikomponentslack.
- Rengör varje sektion med en liten borste doppad i tvättmedeloch torka av med en absorberande trasa.** Doppa aldrig hela pistolen i tvättmedel eftersom detta kan leda till skador på produkten. Under rengöringsoperationerna, undvik att skrapa yorna runt hålen till luftmunstycket, materialmunstycket samt sprutnålen.
- NEDMONTERING: Rengör alltid noggrant pistolens flödespassager före själva nedmonteringen.** Under nedmonteringen var uppmärksam på att inte skrapa de olika delarnas säten.
- Nedmontera pistolen samt basen.** Basen kan lämnas monterad med dess fästklammer. Eftersom basen kan lämnas monterad på fästklammern är det tillräckligt att koppla pistolen till basen när man vill återuppta lackeringsarbetet, utan något behov att ställa in denna igen. Även alla slangar kvarblir monterade på själva basen och det är inte nödvändigt att lossa på och återkoppla dem vid underhållsreparering.

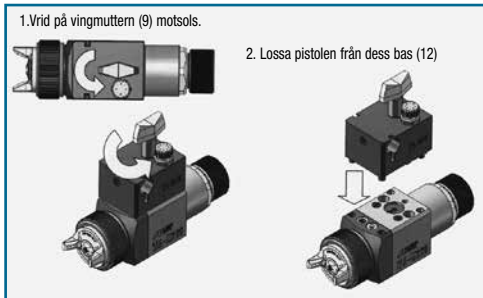

B. Lossa på ställskruven till sprutnålsstyrningen (7), luftventilsfjäders (6), sprutnålsfjäders (5) samt sprutnålen (2-2). Drag ut sprutnålen (2-2) i rät linje för att skydda sprutnålens packning (3-4).
Lossa på ställskruven till sprutnålsstyrningen (7), luftventilsfjäders (6), sprutnålsfjäders (5) och drag därefter ut sprutnålen (2-2) från pistolkroppen. Se upp med att sprutnålsstyrningen (7) utdragen, för att skydda sektionens säte. Förebyggande ett starkt tryck från sprutnålsfjäders (5) samt luftventilsfjäders (6).

C. Lossa på luftmunstycket (1) och materialmunstycket (2-1). Tag bort materialmunstycket (2-1) efter nedmonteringen av sprutnålsstyrningen (2-2) eller medan man håller sprutnålen (2-2) utdragen, för att skydda sektionens säte.
Verktyg: Skiftnyckel (19 mm) - Materialmunstycket

D. Lossa på luftventilen (4). Skruva fast sprutnålens bakre sektion (2-2) i luftventilen (4) för att dra ut denna. Var uppmärksam på att inte skada luftventilpackningen (4-1) eller O-ringen vid utdragningen.

E. Montera ned pistolkroppen och sprutnålspackningen (3-4). Montera ned pistolkroppens framsida samt bakre del genom att lossa på de två sexkantiga fästskruvarna (3-6). Drag därefter ut sprutnålspackningen (3-4) från pistolens främre del och spärrhaken (8) från den bakre delen av pistolen.

Verktyg: Sexkantig ställskruvsnyckel (4mm) - Sexkantiga fästskruvar. Skiftnyckel (10mm) - Sprutnålspackning.

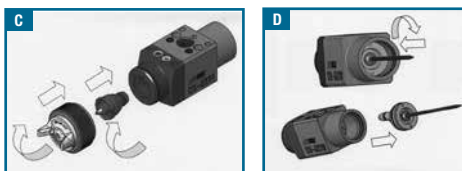

STANDARDINSPEKTIONER OCH -BYTEN

DELAR SOM SKA KONTROLLERAS	DELAR SOM SKA BYTAS UT
a. Alla passager till luftmunstycket (1) och materialmunstycke (2-1).	Byt ut om de är klämda eller deformerade.
b. Packningar och O-ringar	Byt ut om de är deformerade eller utslitna.
c. Läckage från sätena mellan materialmunstycke (2-1) och sprutnålen (2-2)	Byt ut delarna om läckaget inte ens upphör efter att färgmunstycket (2-1) och färgnålen (2-2) har rengjorts fullständigt. Om du endast byterut färgmunstycket (2-1) och färgnålen (2-2), kontrollera sammankopplingen av båda och försäkra dig om att inga eventuella läckage förekommer.

- Regleringen av sprutnålspackningen (3-4) måste alltid utföras med sprutnålen (2-2) monterad och på följande sätt: stäng av för hand och skruva därefter åt med den bifogade ställskruvsnyckeln cirka 1/6 varv (60 grader). När man lossar på sprutnålspackningen (3-4), se till att den lilla plastdelen hos sprutnålspackningen (3-4) inte blir kvar inuti sätet.

VIKTIGT: En för hård åtdragning av sprutnålspackningen (3-4) kan medföra förhindring av sprutnålens rörelse (2-2), med ett materialläckage som följd från materialmunstyckets ände (2-1). Reglera långsamt och kontrollera samtidigt sprutnålens (2-2) rörelse. Om den skulle visa sig för hårt åtdragen, skruva loss den helt och hållet och skruva sedan noggrant fast den igen. Montera sedan fullständigt alla pistolens delar hållandes luftventilkroppen (4) i draget läge och kontrollerandes sprutnålens (2-2) rörelse. Om sprutnålens (2-2) rörelse inte skulle visa sig perfekt, montera ned den igen och reglera noggrant, följandes de ovan nämnda ingreppen.

- Montering av pistolkroppen.** För in spärrhaken i hålet bak till i pistolens undre del och stiftet hos den främre delen av basen i hålet som är placerat fram till pistolkroppens underdel, såsom visat i bilden. För samman den framtill sittande delen hos basen med pistolkroppens underdel och skruva åt de 2 fästskruvarna (3-6) jämnt dem emellan med sprutnålen (2-2) införd, för att kunna försäkra den korrekta placeringen i mitten. När man drar åt de 2 fästskruvarna (3-6) ska man kontrollera att den främre och den bakre delen ansluter perfekt sinsemellan och att kontaktyorna är perfekt inställda med varandra.

VIKTIGT: Drag åt de 2 fästskruvarna (3-6) med sprutnålen (2-2) införd för att undvika eventuella rörelsehinder hos själva sprutnålen (2-2). Den främre och den bakre delen måste sluta samman perfekt och de 2 yorna i kontakt med basen (12) måste vara i perfekt anslutning för att undvika eventuella läckage av luft eller material. Skruva sedan jämnt åt de 2 fästskruvarna (3-6).

Verktyg: Ställskruvsnyckel (4mm) - Fästskruvar

- Montering av luftventilkroppen (4).** Skruva fast den bakre delen av sprutnålen (2-2) i luftventilkroppen (4) och för in luftventilen (4) i pistolkroppen. Applicera lite smörjfett på luftventilens packning (4-1) och på O-ringen. Symbolen Δ visas i luftventilens bakre del. När luftventilen (4) förs in i kroppen, kontrollera den korrekta placeringen av symbolerna Δ som ska vara placerade på den övre och undre sidan av pistolkroppen.

VIKTIGT: Applicera lite smörjfett på luftventilens packning (4-1) och på O-ringarna för att undvika eventuella rörelsehinder hos luftventilkroppen (4).

- Montering av materialmunstycke (2-1) och luftmunstycke (1).** Skruva fast materialmunstycket (2-1) och luftmunstycket (1) på pistolkroppen.

VIKTIGT: Materialmunstycket (2-1) måste skruvas fast ordentligt för att undvika läckage av material eller vibrationer.
Verktyg: Skiftnyckel (19mm) - Materialmunstycke

- Rikta in luftmunstycket (1) korrekt.** Tack vare placeringen av 2 stift inuti luftmunstycket samt 1 stift på pistolkroppen är det möjligt att bestämma luftmunstyckets horisontella och vertikala placeringen genom en 90° rörelse.

VIKTIGT: Vrid på luftmunstycket (1), när stiften rör vid varandra, drag åt läsringen till luftmunstycket för att fästa detta. Placeringen kan vara både horisontell eller vertikal.

- Montera på pistolkroppen sprutnålen (2-2), sprutnålsfjäders (5), luftventilsfjäders (6) och sprutnålsstyrningen (7) med ställskruven fullständigt öppen och applicera vaselin eller olja på den gängade sektionen i sprutnålsstyrningen i förebyggande skäl.**

VIKTIGT: Om ställskruven i nålstyrningen (7) inte är fullständigt uppskruvad kan det hända att nålpetsen kommer i kontakt med materialmunstycket (2-1) och skadar detta och dessutom kan gängningen kärva sig.
Verktyg: Skiftnyckel (32mm) - Ställskruv i nålstyrningen.

- Öppna regleringen av sprutbredden (11) genom att vrida den motsols och skruva fast styrtappen till sprutbreddsregleringen i basen (12).**

VIKTIGT: Om regleringen av sprutbredden (11) inte är fullständigt öppen kan dess extremitet komma att skada sätet i basen (12) och leda till att gängningen kärvar sig.
Verktyg: Skiftnyckel (13mm) Sprutbreddsreglering

- Koppla pistolen till den löstagbara basen (12).** Pistolen måste ansluta perfekt till basen (12) för att undvika läckage av luft eller material.

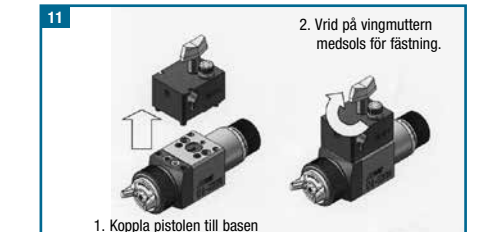
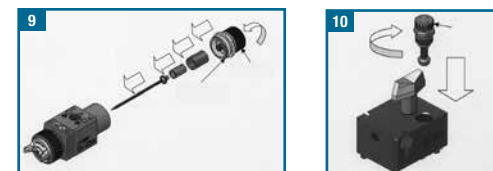
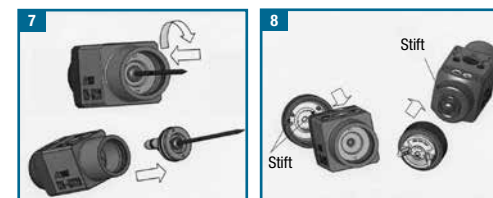
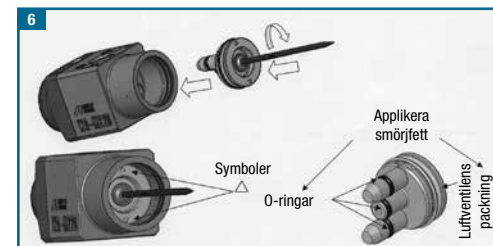
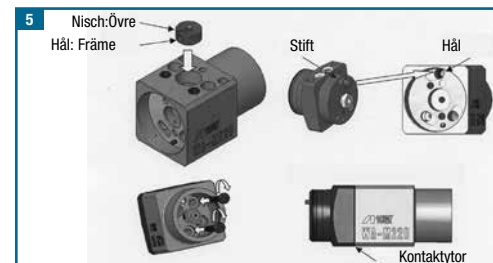
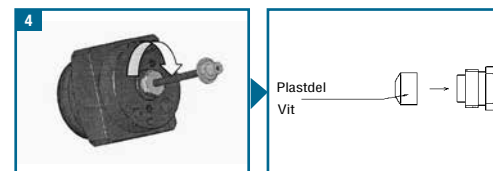

6. PROBLEM, ORSAKER OCH ÅTGÄRDER

FÄRGEN SPRUTAR INTE UT



- Nålens ställskruv (7) är ådragen. **Kontrollera och reglera.**
- Materialmunstyckets hål är tilltäppt. **Kontrollera och rengör.**
- Samling av lack mellan nålen (2-2) och nålpackningen (3-4). **Kontrollera och rengör.**

OJÄMN FINFÖRDELNING



- Luft läcker ut från materialmunstycket (2-1) och de koniska sektionerna på pistolkroppen. **Kontrollera, rengör och byt ut om nödvändigt.**
- Luft läcker från sprutnåls-packningen (3-4). **Drag åt.**
- Luft läcker ut från kopplingen med materialnippeln. **Drag åt.**

SPRUTBILDSDEFEKTER



- Materialmunstycket (2-1) eller luftmunstycket (1) är tilltäppta med material. **Rengör noggrant.**
- Materialmunstycket (2-1) eller luftmunstycket (1) är skadade. **Byt ut om nödvändigt.**
- Materialmunstycket (2-1) är felaktigt fastsatt. **Lossa för att rengöra sätet.**
- Flödets viskositet är för hög eller för låg. **Späd flödet eller öka viskositeten.**
- Materialet flödar för snabbt eller för långsamt. **Justera ställskruven (7) för att minska eller öka flödet.**
- Materialmunstycket (2-1) och nålen (2-2) är felaktigt placerade. **Rengör och byt ut om nödvändigt.**

FÄRG LÄCKER UT



- Materialmunstycket (2-1), och sprutnålen (2-2) är tilltäppta, skadade eller utslitna i sina respektive säten. **Rengör och byt ut om nödvändigt.**
- Sprutnåls ställskruv sitter lös. **Drag åt.**
- Sprutnålsfjädern är utslitna. **Byt ut.**
- Materialmunstycket (2-1) och pistolkroppen sitter lösa. **Drag åt.**
- Sprutnålspackningen (3-4) är smutsig eller sitter åt för hårt. **Rengör eller reglera.**
- Sprutnålspackningen (3-4) är utslitna eller sitter för löst. **Byt ut eller reglera.**
- Sprutnålspackningen (3-4) och nålen (2-2) är utslitna. **Byt ut.**
- Basens (12) blockerings- och sblockerings-system sitter löst. **Drag åt.**
- Basens tätning (15) är skadad eller utslitna. **Byt ut.**
- Yan hos luftventilkroppen (4) är smutsig, skadad eller utslitna. **Rengör eller byt ut om nödvändigt.**
- Yan hos pistolkroppens packningssäte är smutsig, skadad eller utslitna. **Rengör eller byt ut om nödvändigt.**
- Luftventilfjädern (6) är utslitna. **Byt ut.**
- Luftventilens O-ring (4-2) är utslitna. **Byt ut.**

7. RESERVDLSLISTA

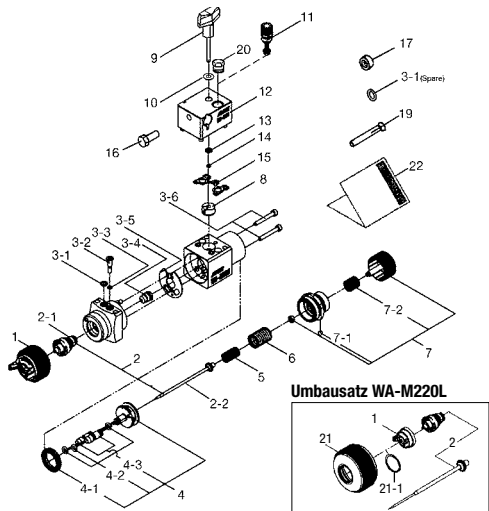

Ref.	BESKRIVNING
1	Luftmunstycke
2	● Materialmunstycke samt sprutnål
2-1	Materialmunstycke
2-2	Sprutnål
3-1	● O-ring
3-2	Lock
3-3	● O-ring
3-4	Sprutnålspackning
3-5	Tätning
3-6	Fästskruv
4	Luftventilkropp
4-1	● Packning luftventilkropp
4-2	● O-ring
4-3	● Luftventil
5	Sprutnålsfjäder
6	Luftventilfjäder
7	Sprutnålsstyrning
7-1	Kula
7-2	Nålstyrningsfjäder
8	Spärrhake
9	Vingmutter
10	Mellanläggsbricka
11	Sprutbredsreglering
12	Löstagbar bas WA-M4R
13	Mellanläggsbricka
14	Tätning
15	Tätning
Tillbehör	
16	Fästbult
17	Sexkantigt lock
3-1	O-ring
19	Skruv
20	Sexkantigt lock
Utbytessats WA-M220L	
1	Luftmunstycke
21	Låsring luftmunstycke
21-1	Packning
2	Sprutnål

● De utmärkta delarna är förslitningsvaror.
ANMÄRKNING. Vid beställning ber vi att man anger pistolmodell, namn och referensnummer på reservdelen och luftmunstyckets, materialmunstyckets samt sprutnålens modell.

EU DECLARATION OF CONFORMITY

PRODUCT OBJECT OF THE DECLARATION:

WA-M220 & WA-M220L

Complied with Directive:

Directive 2014/34/EU - Machinery Directive 2006/42/EC

This Declaration of Conformity is issued under the sole responsibility of the manufacturer

The object of the Declaration described above is in conformity with the relevant Union harmonisation legislation:

EN 1127-1:2019 - EN ISO 80079-36:2016 - EN ISO 12100:2010 - EN 1953:2013
 EN 614-1:2006+A1:2009

Notified body storage of technical file: TÜV Italia 0948

Authorised representative:
ANEST IWATA Strategic Center
 Via Degli Aceri, 1
 21010 Cardano al Campo, ITALY

Manufacturer:
ANEST IWATA Corporation
 3176, Shinyoshida-cho, Kohoku-ku
 Yokohama 223-8501, JAPAN

Signed for and on behalf of ANEST IWATA Strategic Center, January 1st 2022

Takuya Matsumoto
 Managing Director

UK DECLARATION OF CONFORMITY

PRODUCT OBJECT OF THE DECLARATION:

WA-M220 & WA-M220L

Complied with Directive:

UKSI 2016:1107 - UKSI 2008:1597

This Declaration of Conformity is issued under the sole responsibility of the manufacturer

The object of the declaration described above is in conformity with the relevant Union harmonisation legislation:

BS EN 1127-1:2019 - BS EN ISO 80079-36:2016 - BS EN ISO 12100:2010 - BS EN 1953:2013
 BS EN 614-1:2006+A1:2009

Notified body storage of technical file: TÜV Italia 0168

Authorised representative:
ANEST IWATA UK Ltd
 7 Chester Rd, Eaton Socon
 Saint Neots PE19 7Y, UK

Manufacturer:
ANEST IWATA Corporation
 3176, Shinyoshida-cho, Kohoku-ku
 Yokohama 223-8501, JAPAN

Signed for and on behalf of ANEST IWATA UK Ltd, January 1st 2022

Tony Robson
 Managing Director



EUROPE

ANEST IWATA Strategic Center S.r.l.
Cardano al Campo (VA) - ITALY
info@anest-iwata-st.com
www.anest-iwata-coating.com

ANEST IWATA Deutschland GmbH
Leipzig - GERMANY
info@anest-iwata-de.com
www.anest-iwata-coating.com

ANEST IWATA France S.A.
Saint Quentin Fallavier, Lyon - FRANCE
info@anest-iwata-fr.com
www.anest-iwata-coating.com

ANEST IWATA U.K. Ltd.
St. Neots Cambridgeshire - ENGLAND
info@anest-iwata-uk.com
www.anest-iwata-coating.com

ANEST IWATA Iberica S.L.U.
Saint Adrià del Besos Barcelona - SPAIN
info@anest-iwata-ib.com
www.anest-iwata-coating.com

ANEST IWATA Scandinavia AB.
Partille, Göteborg - SWEDEN
info@anest-iwata-se.com
www.anest-iwata-coating.com

ANEST IWATA Polska Sp. Z o.o.
Jasin / Swarzędz - POLAND
info@anest-iwata-pl.com
www.anest-iwata-coating.com

RUSSIA

ANEST IWATA Russia LLC
Moscow - RUSSIA
tam@anestiwata.ru - www.anestiwata.ru

NORTH AMERICA

ANEST IWATA Americas, INC.
West Chester - Ohio - U.S.A.
inquiry@anestiwata.com
www.anestiwata.com

MÉXICO

ANEST IWATA México, S.De R.L.De C.V.
Guanajuato - MÉXICO
info@anestiwatamexico.com
www.anestiwatamexico.com

BRAZIL

AIRZAP-ANEST IWATA INDÚSTRIA COMÉRCIO Ltda.
Sao Paulo - BRAZIL
contato@anest-iwata.net.br
www.anest-iwata.net.br

AUSTRALIA

ANEST IWATA Australia Pty Ltd.
Sidney - AUSTRALIA
info@anest-iwata.com.au - www.anest-iwata.com.au

SOUTH AFRICA

ANEST IWATA South Africa Pty Ltd.
Johannesburg - REPUBLIC OF SOUTH AFRICA
www.anest-iwata.co.za

ASIA

ANEST IWATA KOREA Corporation
Ansan City - KOREA
inquiry@aikr.co.kr - www.aikr.co.kr

ANEST IWATA Motherson Coating Equipment Ltd.
Noida - INDIA
sales@aim.motherson.com
www.motherson.com
anest-iwata-motherson.html

ANEST IWATA Shanghai Corporation
Shanghai - CHINA
customer@anest-iwata-sh.com
www.anest-iwata-sh.com

ANEST IWATA Vietnam CO. Ltd.
Ho Chi Minh City - VIETNAM
info@anest-iwata.vn
www.anest-iwatasoutheastasia.com

PT. ANEST IWATA Indonesia
Jakarta - INDONESIA
www.anest-iwatasoutheastasia.com

ANEST IWATA Southeast Asia CO. Ltd.
Bangkok - THAILAND
info@anest-iwata.co.th
www.anest-iwatasoutheastasia.com

ANEST IWATA Corporation
Yokohama - JAPAN
www.anest-iwata.co.jp

ANEST IWATA Strategic Center S.r.l.
Cardano al Campo (VA) - ITALY
info@anest-iwata-st.com
www.anest-iwata-coating.com